

発行日	年 月 日	受注番号:
歯科医院	歯科医院名	歯科医師名 「カナ」でご記入ください
	歯科医院所在地	
	患者様名 「カナ」でご記入ください	
歯科技工所	ユーザー ID	歯科技工所名
	歯科技工所所在地	
	TEL(緊急連絡先)	担当者

いずれかに☑チェックを付けてください

請求先	納品先
歯科医院*	<input type="checkbox"/>
歯科技工所	<input type="checkbox"/>

登録代理店が複数ある場合のみ選択する代理店をご記入ください

* 請求先・納品先を歯科医院にする場合は、あらかじめ
歯科医院情報の登録が必要です。

技工指示・部位・設計等 (各パラメーターに○を付けてください)

技工物・作成方法 / 設計 / 材料	カスタムアパットメント (チタンベース For CEREC) / 単冠 / チタン合金 (Ti-6Al-4V)					
部位	メーカー/システム名	サイズ (プラットフォーム直径)	①角化粘膜形態	②角化粘膜の厚み (mm)	陽極酸化処理 (有償オプション)	備考
	BIOHORIZONS®	φ3.0mm	ストレート レス	0.5 1.0 1.5 2.0 2.5 3.0	ゴールド ピンクゴールド ピンク 不要	
	カイマンデンタル	φ3.5mm	ストレート レス	0.5 1.0 1.5 2.0 2.5 3.0		
	テーバードインプラント	φ4.5mm	ストレート レス	0.5 1.0 1.5 2.0 2.5 3.0		
	インターナル	φ5.7mm	ストレート レス	0.5 1.0 1.5 2.0 2.5 3.0		

*本技工指示書は返却いたしません。お手元に必要な場合は、予めコピーをお取りください。

歯科技工指示書送付先 松風 S-WAVE CAD/CAM 加工センター 〒613-0022 京都府久世郡久御山町市田新珠城 21 番地 1

* 太枠の項目についてご記入のうえ、FAXにてご発注ください。

委託先歯科技工所

歯科技工所名	松風 S-WAVE CAD/CAM 加工センター		
歯科技工所所在地	京都府久世郡久御山町市田新珠城 21 番地 1	TEL	0774-41-3341

設計可能項目

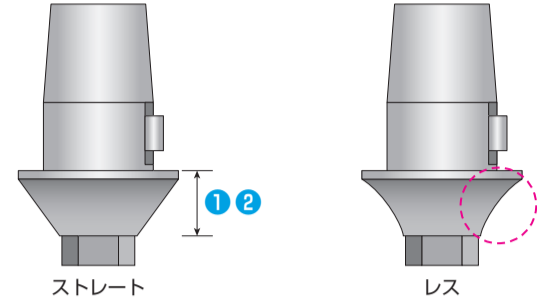

BIOHORIZONS®

加工センター記入欄

TELその他	
--------	--

ご利用に際しての注意事項

■ 受付

- ・松風 S-WAVE CAD/CAM 加工センター (以降、「当センター」と表記します) で歯科技工指示書を受信し次第、受付メールをお送りします。受付メールが届かない場合、指示書を受信できていない可能性があります。この場合は、お問い合わせさせていただきますようお願いいたします。

■ 設計・デザイン

- ・対応インプラントシステムやサイズは、カスタムアパットメント製作規定書をご参照ください。
- ・カスタムアパットメントはさまざまな形状に設計できます。ただし、装着するインプラントのサイズ、長さに応じては、各メーカーの強度基準を担保できず、インプラントやアパットメントの変形、破折、脱落などのリスクが高くなります。
例：インプラントの長さに対しアパットメントの長さが極端に長い
- ・ノンエンゲージタイプはエンゲージタイプよりも強度が低下します。あらかじめご了承をお願いいたします。
- ・ヒーリング、スキャロップアパット、OD ベース、テーバードチタンベースにおいて、支台部/ベース部を傾斜させると、変形、破折、脱落などのリスクが高くなります。あらかじめご了承をお願いいたします。
- ・対応できないインプラントのサイズや、選択いただく各パラメーターの組み合わせは、受け付けいたしかねます。ご了承をお願いいたします。対応できないケースの詳細は、カスタムアパットメント製作規定書をご参照ください。
- ・スキャロップアパット、アングルド、ストレート、IOS ワンステップベースの支台テーパ角度は 4 度です。ただし、アクセスホール付近の規定厚み 0.6mm を確保できないパラメーターの組み合わせをご指示いただいた場合、支台テーパ角度は 4 度以下 (最低 0 度) の形状になります。
- ・org (オリジナル) 形態のチタンベースをご希望の場合は、すべての項目で「org」をお選びください。
- ・各カスタムアパットメントに添付されるスクリュは技工用であり、口腔外でのカスタムアパットメント調整用です。口腔内セット用のスクリュは、ユーザー様で、純正品のご用意をお願いいたします。また一部、技工用スクリュが添付されないインプラントシステムがあります。詳細は、カスタムアパットメント製作規定書をご参照ください。
※セグはスクリュ一体加工のため、技工用スクリュは添付されません。

■ 陽極酸化処理に関する留意点

- ・当センターでアパットメントを加工し、ユーザー様へお送りします。この技工物をユーザー様で研磨いただき、当センターへ再度、お送りください。研磨いただいた技工物を、当センターで陽極酸化処理いたします。
- ・陽極酸化処理したアパットメントは、着色後に調整や研磨を行うと酸化膜が剥がれます。ご注意ください。
- ・納期はアパットメントの加工納期に陽極酸化処理の納期を加算した日数です。余裕をもってご発注くださいますようお願いいたします。

■ 個人情報の取り扱いについて

- ・当センターは、個人情報に関する法令、規制等および社内諸規程に則り、ユーザー様からご提供いただいた個人情報を適正に管理いたします。なお、株式会社松風の取扱製品のご案内に活用させていただく場合がございます。

歯科技工指示書送付先

松風S-WAVE CAD/CAM加工センター
〒613-0022 京都府久世郡久御山町市田新珠城21番地1
TEL 0774-41-3341