

BIOHORIZONS

総合カタログ

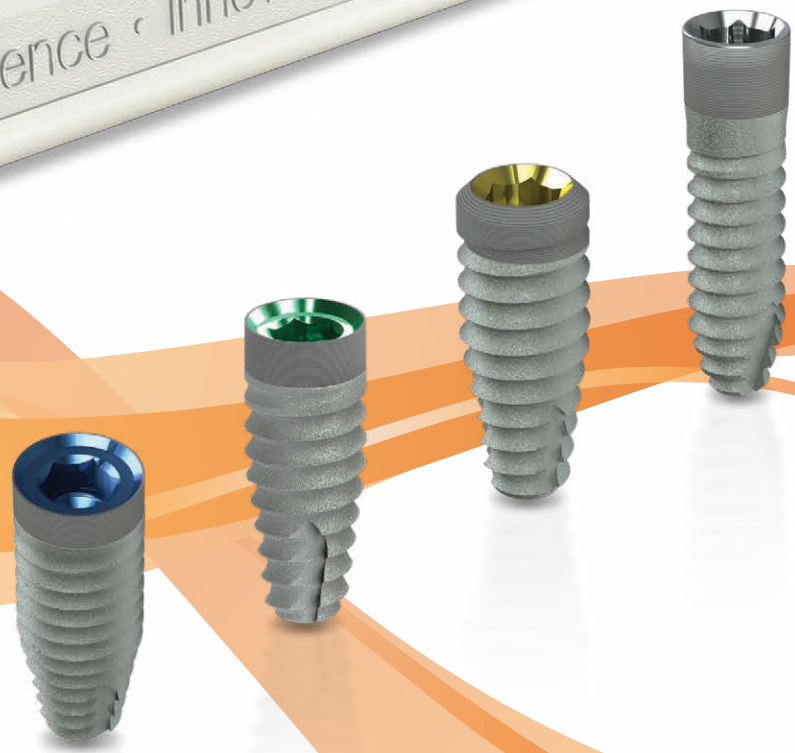

BIOHORIZONS®
SCIENCE · INNOVATION · SERVICE

PRODUCT CATALOG

カイマンデンタル製品カタログ



Tapered Short
テーパードショート

レーザーロックテクノロジー	03
インプラントシステムの特長	04
サージカルキットのレイアウト	05
インプラントのバイアル&パッケージ	06



Tapered Plus
テーパードプラス

テーパードショートインプラント	07-08
テーパードプラスインプラント	09-10
テーパードインプラント	11-12
テーパード サージカルキット&ドリル	13-18
インターナル補綴早見表	19-22



Tapered
テーパード

アバットメント&補綴ツール	23-40
患者様用リーフレット	41
O-リング・PEEK・グロメット	42
FAXオーダーシート	46

価格および記載内容は、予告なく変更させて頂く場合もございます。

ORDERING INFORMATION

ご注文・商品の発送方法

■ ご注文先

株式会社 カイマンデンタル 〒102-0082 東京都千代田区一番町8番地15 一番町MYビル

FAX  **0800-700-9898** (24時間対応)
オーダー専用 フリーコール

TEL  **03-3238-7560** 受付時間：月～金（土・日・祝日休業）
09:00～18:00

■ 商品のお届けについて

平日16:00までの注文分につきましては、当日発送いたします。

- 16:00以降の注文分につきましては、翌営業日の発送となります。
 - 納期日に関しましては、地域・天候・交通事情等によりご希望に沿えない場合があります。あらかじめご了承ください。
 - 製品によりご注文後2週間程度かかる場合があります。
- ※時間指定をご希望の場合はご注文時にお問い合わせください。

ボーンレベルタイプ



テーパーショート
(マウントフリー)



テーパープラス
(マウントフリー)



テーパー
(マウントフリー)



テーパー
(3inOne)

ティッシュレベルタイプ

※本カタログには含まれておりません。



BioHorizons社のテーパーティッシュレベルインプラントは、粘膜貫通部に1.8mmのカラーが付与されている一回法のインプラントです。カラー部の2.0mmのLaser-Lok[®]ゾーンが上皮の下方移動を阻止し、結合組織の付着を促すことで、生物学的封鎖を創出します。

また、3.0mm径のインプラント体もラインアップしており、狭小なスペースに埋入が可能です。

ガイドドサージェリーキット CGS4000

※本カタログには含まれておりません。

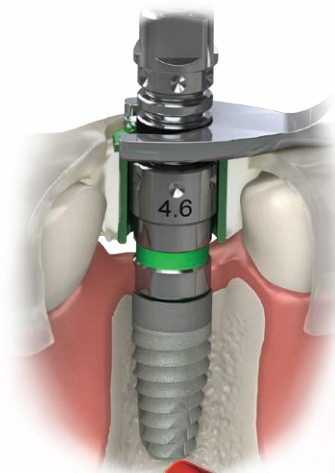

バイオホライズンズのガイドドサージェリーキットは、シンプルでコンパクトにまとまったデザインのキットで、インプラント埋入手順がわかりやすく、かつ正確にできるようになっています。全てのコンポーネントがカラーコード化されており、予知性のあるインプラント埋入、良好な審美的結果の獲得が可能になります。

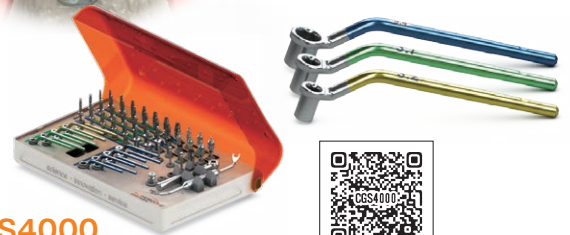

CGS4000



添付文書の確認ならびに、最新の情報に基づいて、製品の利用をお願いいたします。

商品のご注文について

当カタログに掲載されております製品につきましては、ご注文の際に包装単位、価格および製品番号をご確認の上、必ず製品番号でご注文くださいますようお願い申し上げます。
なお、掲載の製品写真につきましては原寸表示ではありませんのでご了承ください。

送料

- 1納品先1回のご注文が5,000円(税抜き)未満の場合、800円(税抜き)をご請求させていただきます。
- 通常便以外などのお急ぎの便をご希望の場合、上記とは別に料金をご請求させていただきます。

お願い

- 製品番号以外のご注文はお受けいたしかねますのでご了承ください。
- 製品は改良のため仕様、外観の変更、製造中止など予告なく変更する場合があります。

LASER-LOK TECHNOLOGY

骨芽細胞・線維芽細胞の大きさに合った溝となるようレーザーアブレーションが付与された Laser-Lok[®]インプラントは、周囲に結合組織の強固な付着を獲得します。



Laser-Lok[®]とは

Laser-Lok[®]マイクロチャンネルとは、最適なインプラント表面処理に関する開発から始まり、**30年以上**にわたる研究で得られた特許技術です。Laser-Lok[®]の表面は、上皮細胞の根尖側移動を抑制し、(シャープピー線維とは異なる)結合組織の付着を促すなどの生物学的反応を誘導することが、これまでの研究によって証明されています。このような物理的付着により生物学的にインプラント周囲が封鎖され、歯槽頂骨を保護し、かつ維持します。Laser-Lok[®]市販後の研究において、骨吸収を抑制する他のインプラントと比較して、この技術の有効性が証明されてきました。

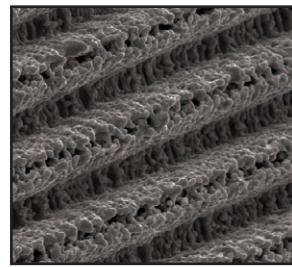

付与されたLaser-Lok[®]のSEM画像

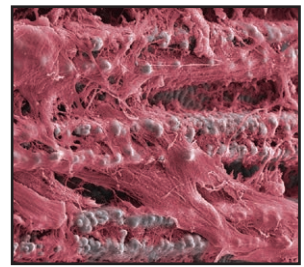

臨床試験での結合組織付着の所見を示すカラーSEM画像

ユニークな特徴

Laser-Lok[®]マイクロチャンネルとは、レーザーアブレーション技術によりインプラントカラー部またはアバットメントのマージン部周囲にエッチングされた精密な細胞サイズの溝です。きわめて一貫性のあるマイクロチャンネル(微細溝)は骨芽細胞・線維芽細胞の付着および組織化に最適なサイズとなっています。さらに、Laser-Lok[®]は表面積を最大化する反復型ナノ構造であるため、細胞仮足やコラーゲン微小繊維が入り込んできます。

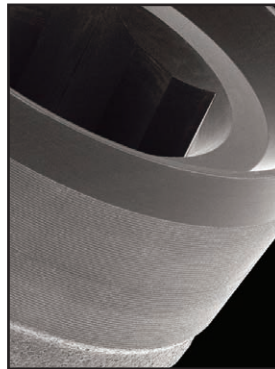

BioHorizonsインプラントのLaser-Lok[®]。SEM画像、30倍

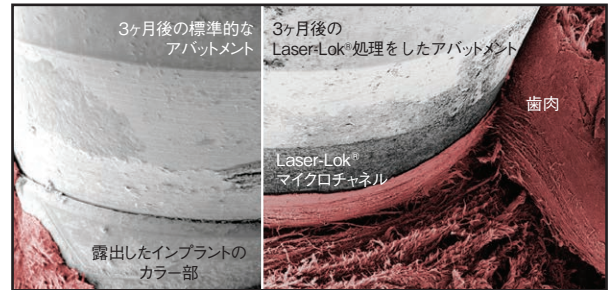

組織弁を垂直切開し、鉗子で弁を持ち上げた際の標準的なアバットメントとLaser-Lok[®]処理をしたアバットメントにおける組織付着強度の変化を示したSEM比較画像

臨床におけるメリット

Laser-Lok[®]表面に臨床的メリットがあるとする研究がいくつか発表されています。プロスペクティブ多施設共同試験では、表面処理のみ異なる同一のインプラントを並べて埋入した場合、従来の表面処理のインプラントと比較し、Laser-Lok[®]処理のインプラントの骨吸収は術後37ヶ月には70%(1.35mm)抑えられることが明らかになりました¹。民間医療機関でのレトロスペクティブ研究においては、様々な状態の術野にLaser-Lok[®]インプラントを埋入し、3年間追跡調査したところ、骨吸収が0.46mmにまで抑えられました²。また、大学におけるオーバードンチャーのプロスペクティブ研究では、Laser-Lok[®]インプラントが骨吸収を抑制したことが示されました³。

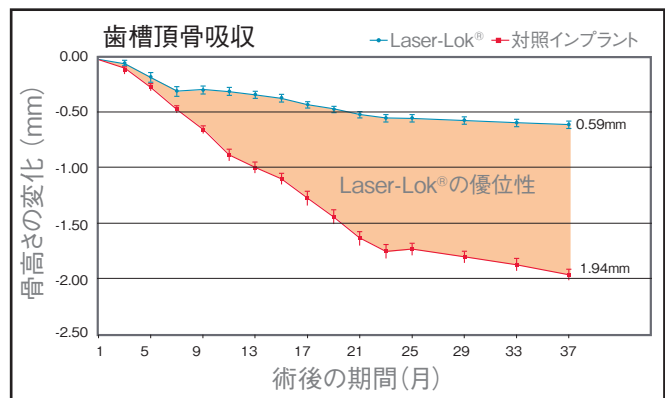

Laser-Lok[®]処理あり、無しのインプラントを比較した3年間のプロスペクティブ多施設共同試験では、Laser-Lok[®]処理をしたインプラントが骨維持において優位性を示した。

References

1. Clinical Evaluation of Laser Microtexturing for Soft Tissue and Bone Attachment to Dental Implants. GE Pecora, R Ceccarelli, M Bonelli, H Alexander, JL Ricci. *Implant Dent.* 2009 Feb;18(1):57-66.
2. Radiographic Analysis of Crestal Bone Levels on Laser-Lok[®] Collar Dental Implants. C Shapoff, B Lahey, P Wasserlauf, D Kim. *Int J Periodontics Restorative Dent* 2010;30:129-137.
3. The effects of laser microtexturing of the implant collar upon crestal bone levels and periimplant health. S Botos, H Yousef, B Zweig, R Flint and S Weiner. *Int J Oral Maxillofac Implants* 2011;26:492-498.
4. Histologic Evidence of a Connective Tissue Attachment to Laser Microgrooved Abutments: A Canine Study. M Nevins, DM Kim, SH Jun, K Guze, P Schubach, ML Nevins. *International Journal of Periodontics & Restorative Dentistry.* Vol. 30, No. 3, 2010.

Laser-Lok[®]テクノロジーは、テーパードインプラント、
インターナルインプラント、および
アバットメントに採用されています。



インプラントシステムの特長

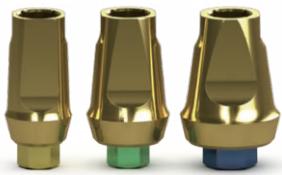

3inOne アバットメント

● 多目的アバットメント

1. インプラント埋入時のマウント
2. 印象用コーピング
3. 審美性に優れたゴールドカラーの最終アバットメント

● 3inOne パッケージのインプラント体に あらかじめ連結済み

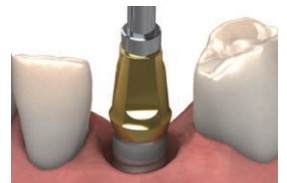

Laser-Lok® テクノロジー

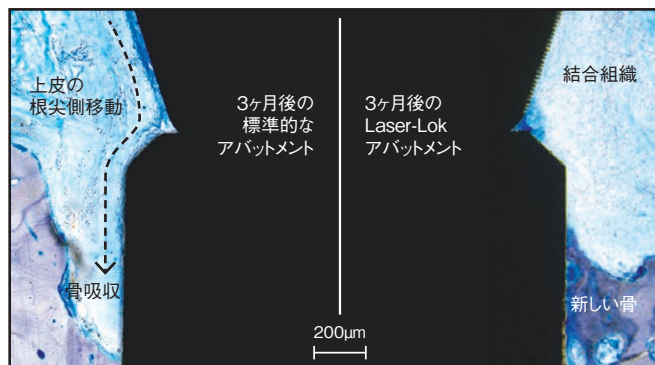

組織学所見による比較で示された、標準的なアバットメントとLaser-Lokアバットメントに関する、上皮の根尖側移動、結合組織、歯槽頂骨の健康状態の変化などの生物学的差異⁴

コニカルコネクション

バイオホライズンズ社の補綴コンポーネントは的確に装着できるよう設計・製造されています。アバットメントとインプラントの接合部はコニカルコネクションになっており、接合底面には小さな隙間ができます。アバットメントをインプラントの補綴プラットフォーム周囲に確実に接触させるためです。また、この設計により生物学的封鎖が創出されるとともに、アバットメントスクリーウの破折・緩みを防ぐ最適な応力伝達が得られます。

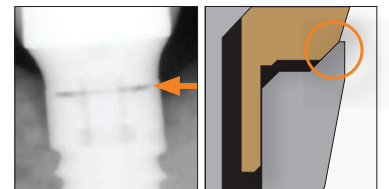
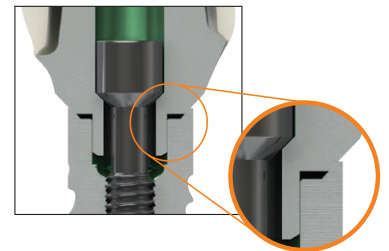

Spiralock® テクノロジー

インプラント体とアバットメントの連結には Spiralock® (スパイラロック) と呼ばれるNASAでも使用されているスクリーウロックシステムが採用されています。雄ネジと雌ネジを均一に接触させるのではなく、雌ネジ部の斜面角度を意図的に変更することで、雄ネジの山頂部分が雌ネジの谷斜面に楔状に食い込む構造になっています(右図)。これによりスクリーウのプレロード(初期嵌合力)が固定され、スクリーウの緩みを防止するとともに強力な維持力が継続されます。

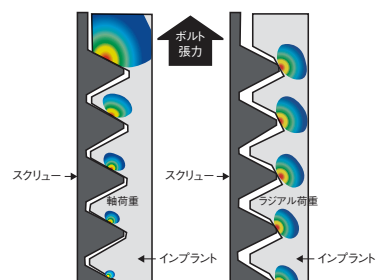

標準的なスレッドは、軸方向に荷重がかかり、特に軟金属においては、せん断変形の確率を増大させる。Spiralock スパイラロックのスレッドは、先のスレッドまで荷重を半径方向に伝達し、接合強度を大幅に高める。

初期の安定性を向上

リバースバットレススレッドはワイドでフラットなリーディングのエッジと機能的な表面積により、インプラントの長軸方向に加わる負荷の分布を改善し、初期の安定性を向上させました。

(テーパードタイプのみ)

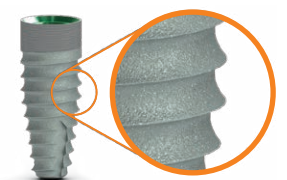

SURGICAL KIT LAYOUT

テーバードサージカルキットは術者が迷わず順番に器具を使用できるようなレイアウトになっています。まず左上の端から始まり、左から右、更に下段へと使用していきます。

サージカルキットのレイアウト (TSK4000タイプ)

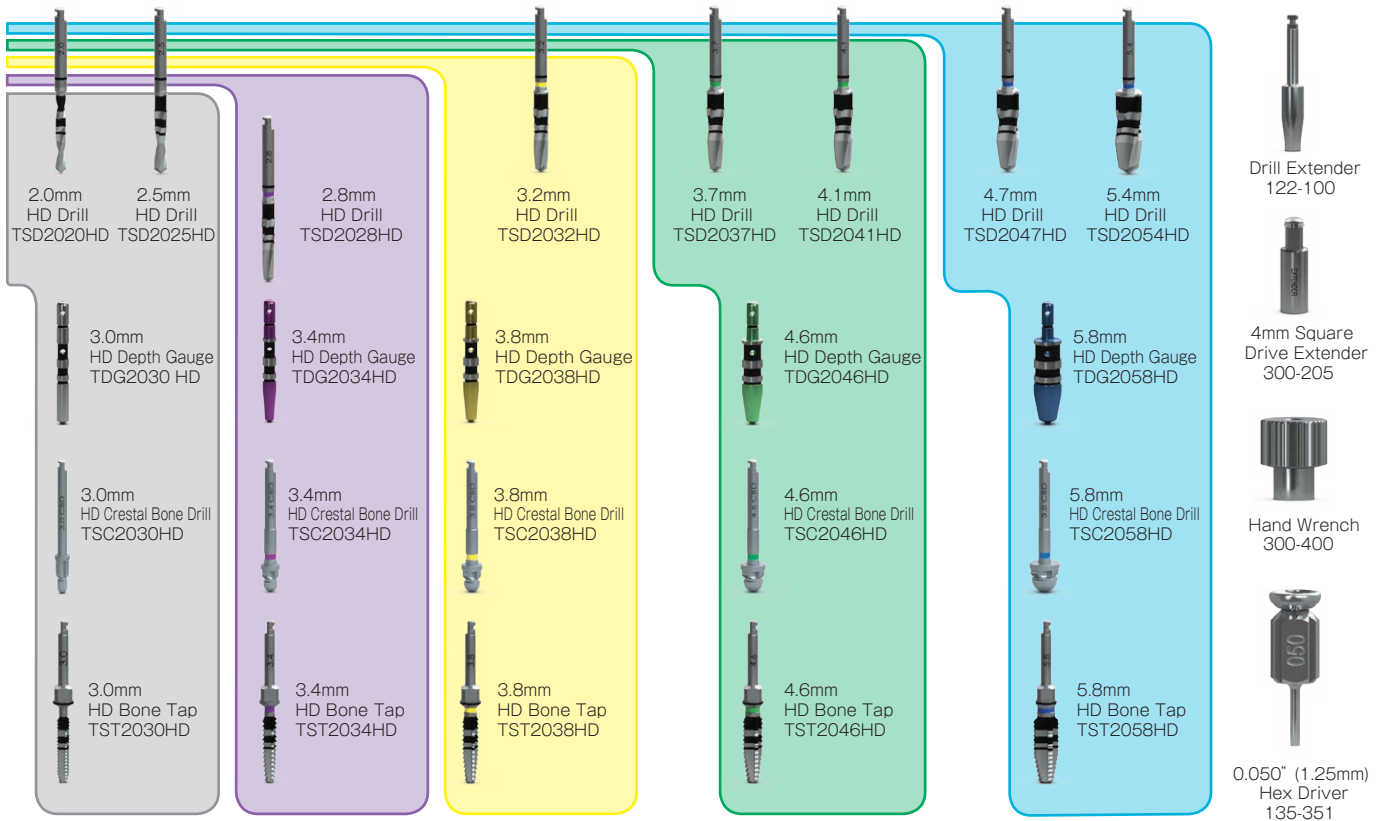

ドリルのセクションは使用するインプラント体の直径と同じカラーコードに従って色分けされています。(グレー=3.0mm、パープル=3.4mm、イエロー=3.8mm、グリーン=4.6mm、ブルー=5.8mm)

- Straight Parallel Pins (2 per kit) 144-100
- 20° Angled Parallel Pins (2 per kit) 144-200

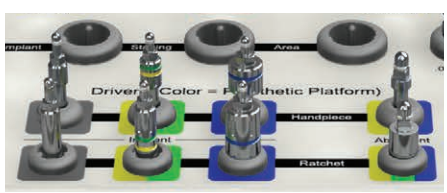
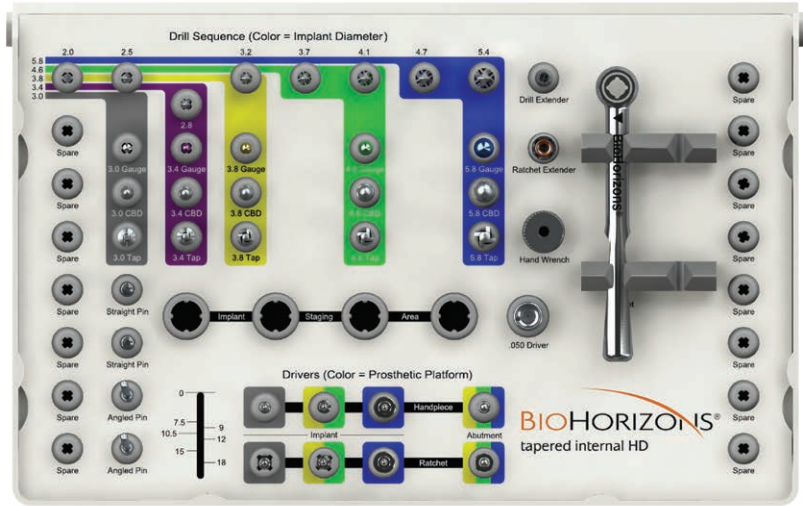

ドライバーのセクションはプラットフォームと同じカラーコードに従って色分けされています。(グレー=3.0mm、イエロー=3.5mm、グリーン=4.5mm、ブルー=5.7mm)

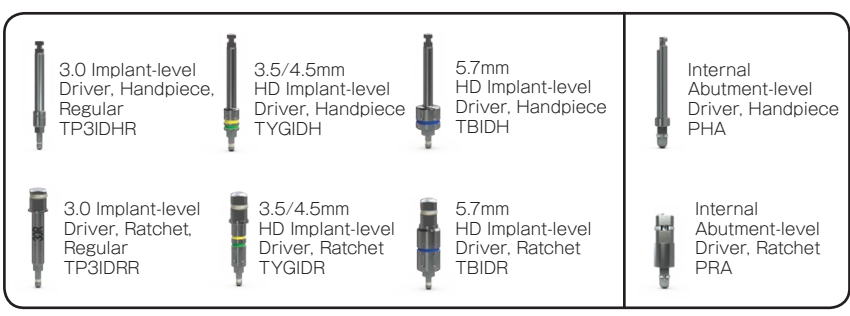

IMPLANT VIAL AND PACKAGE

マウントフリーインプラントの取り出し

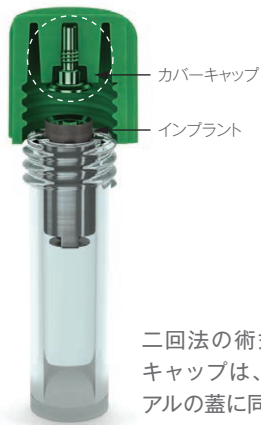

二回法の術式のためのカバーキャップは、インプラントバイアルの蓋と同梱されています。



ドライバーのヘックス面
PEEK スナップリング

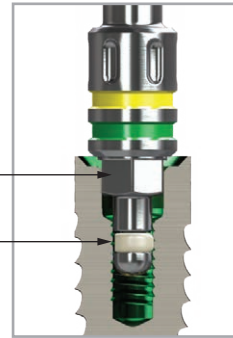

注意：過度に力をかけるとインプラントの内部ヘックスが変形する場合がありますので注意してください。

インプラントレベルのドライバーをインプラントに差し込み、PEEKスナップリングで嵌合させます。ドライバーのヘックス面に把持機構はないので、嵌合していなくてもかまいません。埋入窩にインプラント体を挿入し、根尖方向に力をかけゆっくりとドライバーを回転させると、自動的にインプラントの内部ヘックスに嵌合します。

3inOne アバットメント連結のインプラントの取り出し

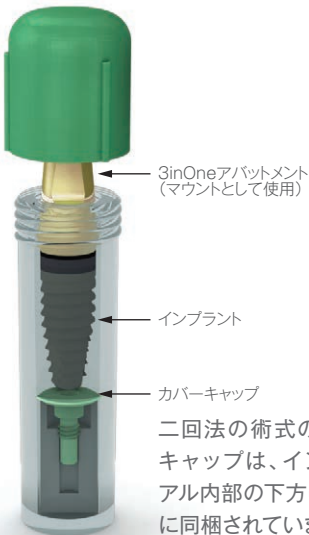

二回法の術式のためのカバーキャップは、インプラントバイアル内部の下方にあるケース内に同梱されています。



ドライバーのスクエア面
PEEK スナップリング

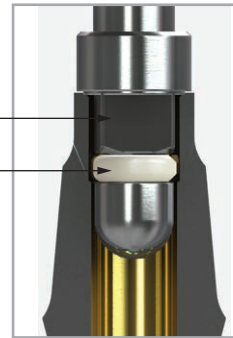

アバットメントレベルのドライバーを3inOneアバットメントに差し込み、PEEKスナップリングで嵌合させます。ドライバーのスクエア面に把持機構はないので、嵌合していなくてもかまいません。埋入窩にインプラント体を挿入し、根尖方向に力をかけゆっくりとドライバーを回転させると、自動的にアバットメントの内部スクエアに嵌合します。

インプラントの包装

製品番号	REF Reference/article number
ロット番号	LOT Lot/batch number
滅菌期限	Use before expiration date (YYYY-MM-DD)
製造年月日 年/月/日	Manufacture date (YYYY-MM-DD)
γ線滅菌 未滅菌	STERILE [R] Sterile by gamma irradiation NON-STERILE Non-sterile



② Single use only
Caution: Federal (USA) law restricts these devices to the sale, distribution and use by, or on the order of, a dentist or physician.

単回使用

米国FDA法により規制される製品で、販売およびその使用は歯科医師または医師、もしくはその指示を受けた場合に限定される。

テーパード ショート インプラント



- ・テーパードインターナルインプラントと比較し、表面積が25%拡大となります。
- ・Laser-Lokにより、骨の維持と結合組織の付着を促進します。
- ・テーパード形状のインプラントボディとアグレッシブなスレッドにより、初期固定が得られやすくなります。
- ・プラットフォームスイッチングのデザインです。
- ・マウントフリー(カバーキャップ同梱)
- ・表面処理はRBT(Resorbable Blast Texturing)でカラー部にLaser-Lok処理が施されています。
- ・Titanium alloy[Ti-6Al-4V ELI]

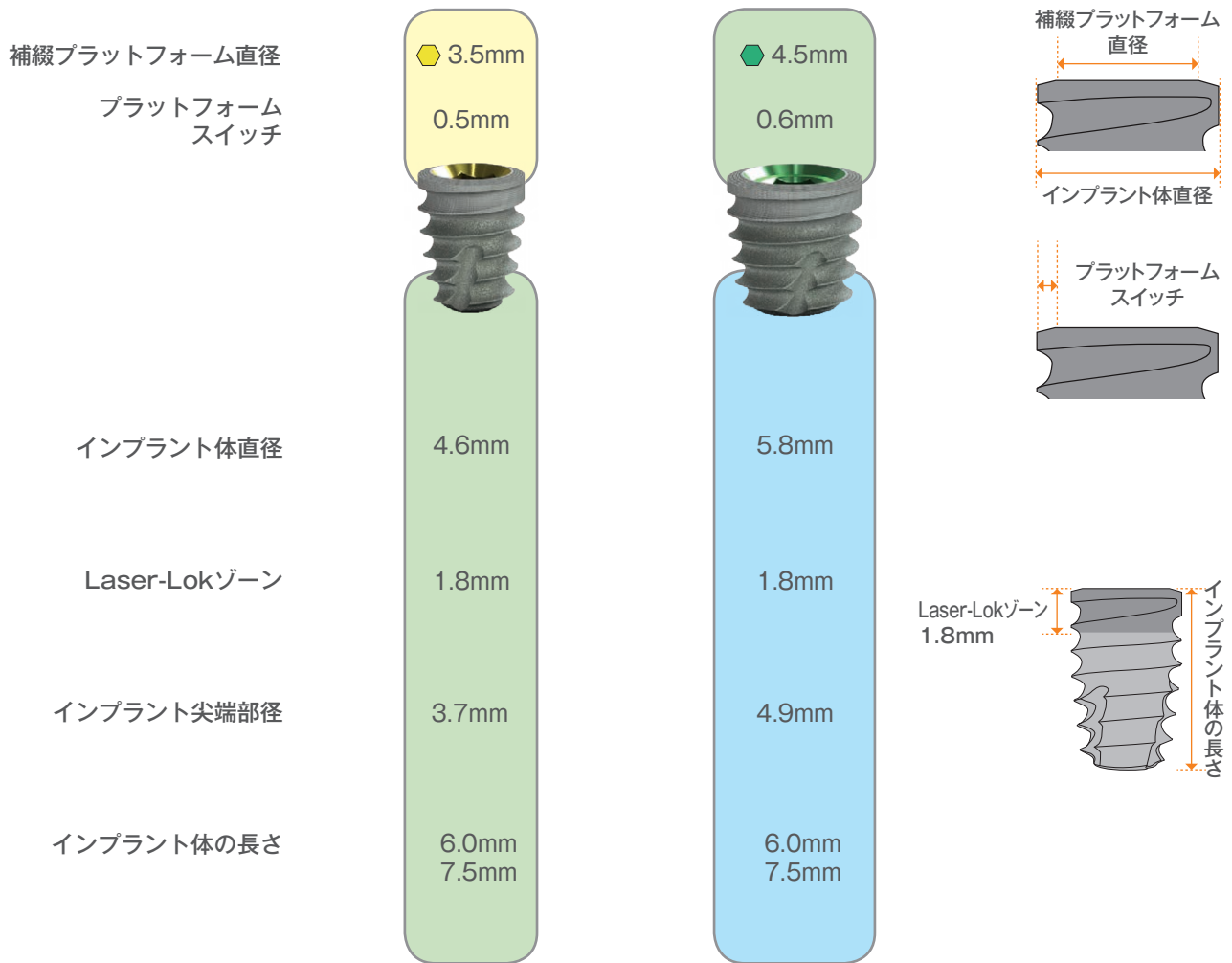

ドリル (テーパードショートインプラント用)

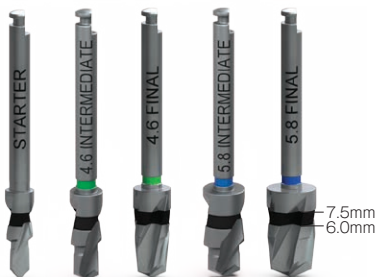

品番	規格サイズ・品名
TDS32HD	HD Ø2.2/Ø3.2mm テーパードスタータードリル
TDS37HD	HD Ø4.6mm インターミディエートドリル 2.8/3.65mm
TDS41HD	HD Ø4.6mm ファイナルドリル 4.15mm
TDS47HD	HD Ø5.8mm インターミディエートドリル 3.6/4.65mm
TDS54HD	HD Ø5.8mm ファイナルドリル 5.4mm

・サージカルキット TSK4000 には付属されておりません

マウントフリータイプ

カラー部までLaser-Lok処理



補綴プラットフォーム直径 3.5mm		補綴プラットフォーム直径 4.5mm	
品番	インプラント体直径×長さ	品番	インプラント体直径×長さ
TSL4606	Ø4.6mm × 6.0mm	TSL5806	Ø5.8mm × 6.0mm
TSL4607	Ø4.6mm × 7.5mm	TSL5807	Ø5.8mm × 7.5mm

インターナル カバーキャップ

・全てのインプラントに同梱されています。二回法(完全埋入法)による手術後の治癒期間中、インプラントの補綴用プラットフォームを保護します。インプラント直径別に色分けされています。0.050" (1.25mm)ヘックスドライバーを使って手指で締結してください。

・Titanium alloy [Ti-6Al-4V ELI]

※旧タイプのカバーキャップは長いため、テーパードショートインプラントには使用できません。



品番	補綴プラットフォーム直径
● PYCC	Ø3.5mm
● PGCC	Ø4.5mm

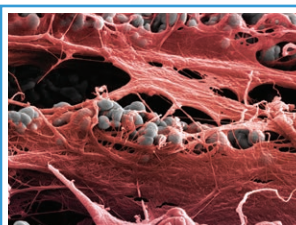

Laser-Lok®ゾーンが、歯槽頂骨維持のための結合組織付着を創出します。

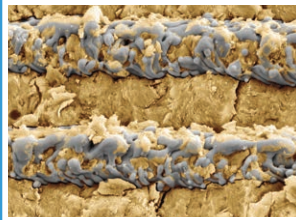

深く、アグレッシブなバットレススレッド形状が、骨を圧縮し、初期固定を高めます。

45°のコンカルインターナルヘックスコネクションはカラーコード化されているため、補綴パーツのサイズが容易にわかります。

プラットフォームスイッチング

インプラント連結部周囲の軟組織の量を増大させるデザイン

テーパードショートインプラントには、カラー部の15°のベベルにもLaser-Lok®を付与しています。

らせん状のカッティングフルートが表面積を増大し、セルフタッピングでの埋入を可能にします。

組織画像提供: Dr. Myron Nevins

テーパードプラス インプラント

- ・ BioHorizons 社のテーパードプラスは、テーパードインターナルのカラー上部まで Laser-Lok 処理を施し、軟組織の量を増やすため ベベルをつけたプラットフォームスイッチングのデザインです。
- ・ マウントフリー(カバーキャップ同梱)
- ・ 表面処理は RBT (Resorbable Blast Texturing) でカラー部分に Laser-Lok 処理が施されています。
- ・ Titanium alloy [Ti-6Al-4V ELI]

プラス

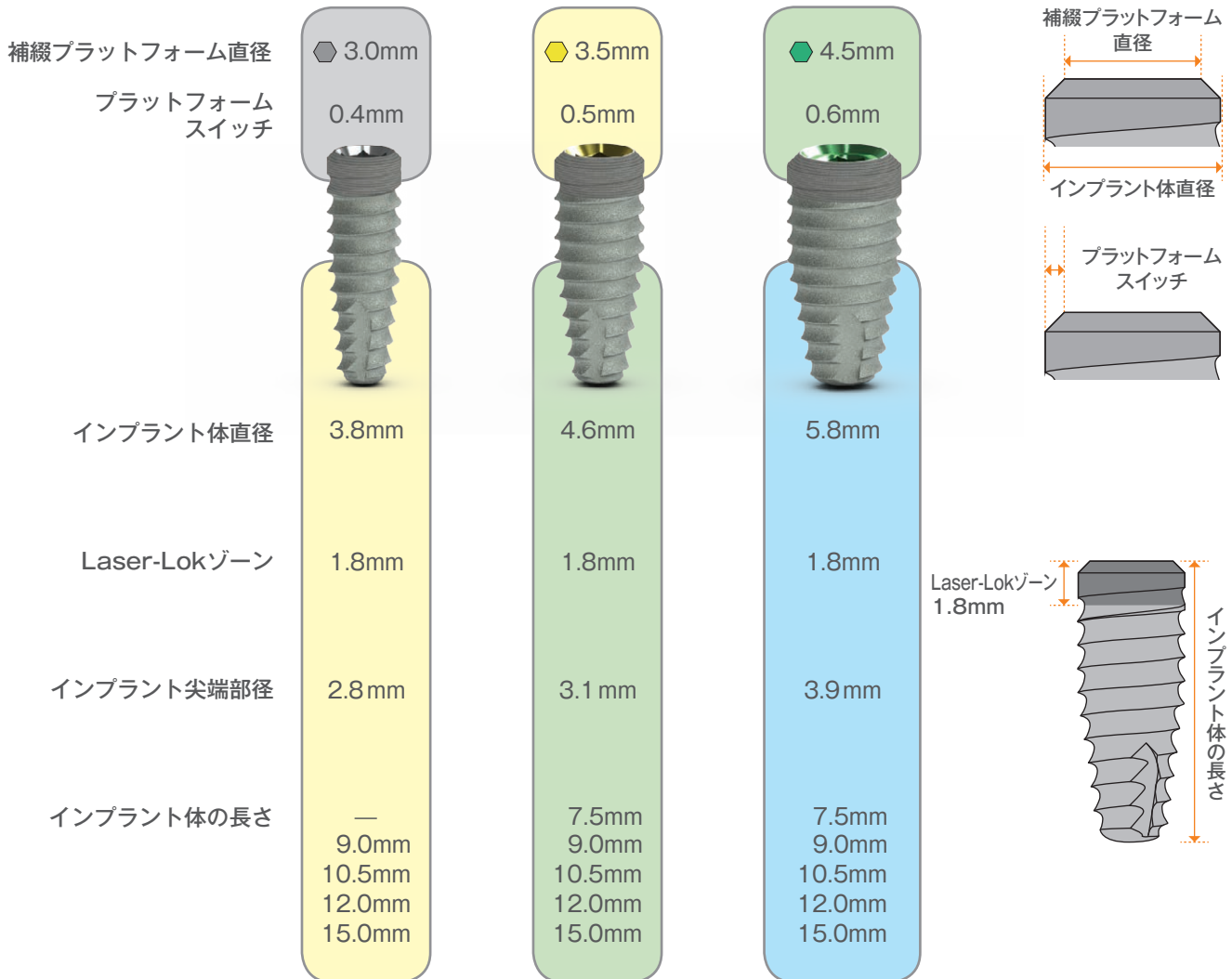

インターナル カバーキャップ

- ・ すべてのプラスインプラントに同梱されています。二回法(完全埋入法)による手術後の治癒期間中、インプラントの補綴用プラットフォームを保護します。インプラント直径別に色分けされています。0.050" (1.25 mm) ヘックスドライバーを使って手指で締結してください。
- ・ Titanium alloy [Ti-6Al-4V ELI]

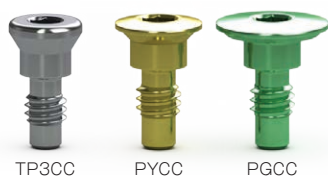

品番	補綴プラットフォーム直径
TP3CC	Ø3.0mm
PYCC	Ø3.5mm
PGCC	Ø4.5mm

マウントフリータイプ

カラー部までLaser-Lok処理

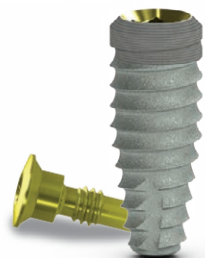

補綴プラットフォーム直径 3.0mm		補綴プラットフォーム直径 3.5mm		補綴プラットフォーム直径 4.5mm	
品番	インプラント体直径×長さ	品番	インプラント体直径×長さ	品番	インプラント体直径×長さ
TLXP3809	Ø3.8mm × 9mm	TLXP4607	Ø4.6mm × 7.5mm	TLXP5807	Ø5.8mm × 7.5mm
TLXP3810	Ø3.8mm × 10.5mm	TLXP4609	Ø4.6mm × 9mm	TLXP5809	Ø5.8mm × 9mm
TLXP3812	Ø3.8mm × 12mm	TLXP4610	Ø4.6mm × 10.5mm	TLXP5810	Ø5.8mm × 10.5mm
TLXP3815	Ø3.8mm × 15mm	TLXP4612	Ø4.6mm × 12mm	TLXP5812	Ø5.8mm × 12mm
		TLXP4615	Ø4.6mm × 15mm	TLXP5815	Ø5.8mm × 15mm

※ TLXP4607、TLXP5807は在庫が無くなり次第販売終了となります。代替としてショートインプラント(P7~P8)をご利用下さい。

プラットフォームスイッチング

インプラント連結部周囲の軟組織の量を増大させるデザイン

Laser-Lok[®]ゾーン

結合組織の封鎖を作り出し、歯槽頂骨を維持

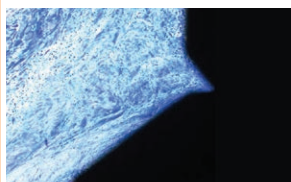

組織画像提供: Dr. Myron Nevins

最適化したスレッド形状

バットレススレッドにより初期固定を高め、骨圧縮を最大化



写真提供: Dr. Craig Misch

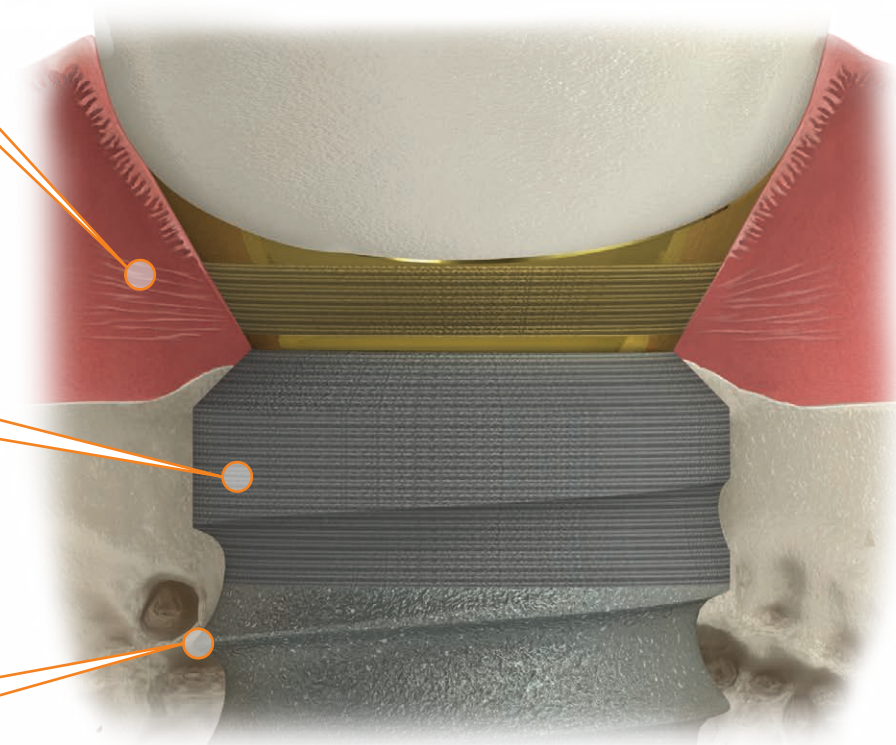

TAPERED INTERNAL IMPLANTS

テーパード インプラント

- ・インプラントは 3inOne パッケージ(3inOne アバットメント、カバーキャップ及びアバットメントスクリュー同梱)とマウントフリー(カバーキャップ同梱)の 2 種類があります。
- ・表面処理は RBT(Resorbable Blast Texturing)でカラー部分に Laser-Lok 処理が施されています。
- ・Titanium alloy[Ti-6Al-4V ELI]

テーパード

	3.0mm	3.0mm	3.5mm	4.5mm	5.7mm	
補綴プラットフォーム直径	3.0mm	3.0mm	3.5mm	4.5mm	5.7mm	補綴プラットフォーム直径
インプラント体直径	3.0mm	3.4mm	3.8mm	4.6mm	5.8mm	インプラント体直径
Laser-Lok ゾーン	2.1mm	1.8mm	1.8mm	1.8mm	1.8mm	Laser-Lok ゾーン
インプラント先端部径	2.0mm	2.4mm	2.8mm	3.1mm	3.9mm	インプラント体の長さ
インプラント体の長さ	— — 10.5mm (F) 12.0mm (F) 15.0mm (F) —	— 9.0mm (F) 10.5mm (F) 12.0mm (F) 15.0mm (F) 18.0mm (F)	— 9.0mm 10.5mm 12.0mm 15.0mm 18.0mm (F)	7.5mm* 9.0mm 10.5mm 12.0mm 15.0mm 18.0mm (F)	7.5mm* 9.0mm 10.5mm 12.0mm 15.0mm —	インプラント体の長さ

(F)はマウントフリータイプのみ

※ 7.5mmは在庫が無くなり次第販売終了となります。
代替としてショートインプラント(P7~8)をご利用ください。

インターナル カバーキャップ

- ・すべてのインプラントに同梱されています。二回法(完全埋入法)による手術後の治癒期間中、インプラントの補綴用プラットフォームを保護します。インプラント直径別に色分けされています。0.050" (1.25 mm)ヘックスドライバーを使って手指で締結してください。
- ・Titanium alloy[Ti-6Al-4V ELI]

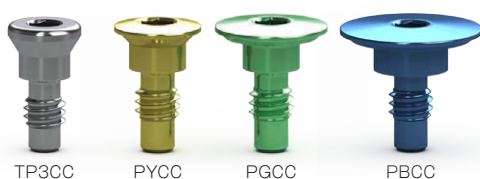

品番	補綴プラットフォーム直径
TP3CC	Ø3.0mm
PYCC	Ø3.5mm
PGCC	Ø4.5mm
PBCC	Ø5.7mm

3inOne パッケージタイプ

カラー部/機械加工面有り



品番	インプラント体直径×長さ	品番	インプラント体直径×長さ	品番	インプラント体直径×長さ
TLR3809	Ø3.8mm × 9mm	TLR4607*	Ø4.6mm × 7.5mm	TLR5807*	Ø5.8mm × 7.5mm
TLR3810	Ø3.8mm × 10.5mm	TLR4609	Ø4.6mm × 9mm	TLR5809	Ø5.8mm × 9mm
TLR3812	Ø3.8mm × 12mm	TLR4610	Ø4.6mm × 10.5mm	TLR5810	Ø5.8mm × 10.5mm
TLR3815	Ø3.8mm × 15mm	TLR4612	Ø4.6mm × 12mm	TLR5812	Ø5.8mm × 12mm
		TLR4615	Ø4.6mm × 15mm	TLR5815	Ø5.8mm × 15mm

※ TLR4607、TLR5807は在庫が無くなり次第販売終了となります。
代替としてショートインプラント(P7~8)をご利用ください。

マウントフリータイプ

カラー部までLaser-Lok処理



品番	インプラント体直径×長さ	品番	インプラント体直径×長さ	品番	インプラント体直径×長さ	品番	インプラント体直径×長さ	品番	インプラント体直径×長さ
						TLX4607*	Ø4.6mm × 7.5mm	TLX5807*	Ø5.8mm × 7.5mm
		TLX3409	Ø3.4mm × 9mm	TLX3809	Ø3.8mm × 9mm	TLX4609	Ø4.6mm × 9mm	TLX5809	Ø5.8mm × 9mm
TLX3010	Ø3.0mm × 10.5mm	TLX3410	Ø3.4mm × 10.5mm	TLX3810	Ø3.8mm × 10.5mm	TLX4610	Ø4.6mm × 10.5mm	TLX5810	Ø5.8mm × 10.5mm
TLX3012	Ø3.0mm × 12mm	TLX3412	Ø3.4mm × 12mm	TLX3812	Ø3.8mm × 12mm	TLX4612	Ø4.6mm × 12mm	TLX5812	Ø5.8mm × 12mm
TLX3015	Ø3.0mm × 15mm	TLX3415	Ø3.4mm × 15mm	TLX3815	Ø3.8mm × 15mm	TLX4615	Ø4.6mm × 15mm	TLX5815	Ø5.8mm × 15mm
		TLX3418	Ø3.4mm × 18mm	TLX3818	Ø3.8mm × 18mm	TLX4618	Ø4.6mm × 18mm		

※ TLX4607、TLX5807は在庫が無くなり次第販売終了となります。
代替としてショートインプラント(P7~8)をご利用ください。

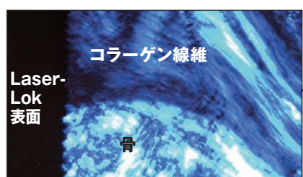

Laser-Lokによる、機能的に方向付けられた結合組織の付着が示されます。

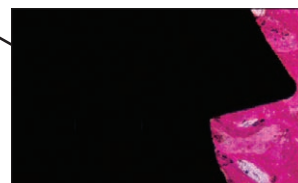

ワイドでフラットなリーディングのエッジ。機能的な表面積。インプラントの長軸方向に加わる負荷の分布を改善し、初期の安定性を向上させたスレッド。

Laser-Lok design patent #6,454,569 and 6,419,491
Buttress thread design patent #5,964766

テーパード サージカルキット



品番

TSK4000

TSK3500 (器具含まず)

TSKHDUS (アップグレードセット)

- ・中のプレートに **US** マークがついた器具がセットです
- ・受注発注となります



TSD2020HD

122-100

品番

規格サイズ・品名

US TSD2020HD

HD Ø2.0mm スタータードリル

122-100

ドリルエクステンダー

- ・16mm 延長できます



144-100

144-200

144-100

パラレルピン ストレート

144-200

パラレルピン 20° アングルド

- ・インターナル/シングルステージサージカルキットには、それぞれ 2 本ずつ含まれています
- ・Titanium alloy [Ti-6Al-4V ELI]



- US** TSD2025HD
- US** TSD2028HD
- US** TSD2032HD
- US** TSD2037HD
- US** TSD2041HD
- US** TSD2047HD
- US** TSD2054HD

- HD Ø2.5mm 埋入床拡大ドリル
- HD Ø2.8mm 埋入床拡大ドリル
- HD Ø3.2mm 埋入床拡大ドリル
- HD Ø3.7mm 埋入床拡大ドリル
- HD Ø4.1mm 埋入床拡大ドリル
- HD Ø4.7mm 埋入床拡大ドリル
- HD Ø5.4mm 埋入床拡大ドリル



- US** TSC2030HD
- US** TSC2034HD
- US** TSC2038HD
- US** TSC2046HD
- US** TSC2058HD

- HD Ø3.0mm カウンターシンクドリル
- HD Ø3.4mm カウンターシンクドリル
- HD Ø3.8mm カウンターシンクドリル
- HD Ø4.6mm カウンターシンクドリル
- HD Ø5.8mm カウンターシンクドリル



- US** TST2030HD
- US** TST2034HD
- US** TST2038HD
- US** TST2046HD
- US** TST2058HD

- HD Ø3.0mm ボーンタップ
- HD Ø3.4mm ボーンタップ
- HD Ø3.8mm ボーンタップ
- HD Ø4.6mm ボーンタップ
- HD Ø5.8mm ボーンタップ

TAPERED SURGICAL KIT AND COMPONENTS



品番	規格サイズ	品名
US ● TDG2030HD	HD Ø3.0mm	デプスガイド
US ● TDG2034HD	HD Ø3.4mm	デプスガイド
US ● TDG2038HD	HD Ø3.8mm	デプスガイド
US ● TDG2046HD	HD Ø4.6mm	デプスガイド
US ● TDG2058HD	HD Ø5.8mm	デプスガイド

・ Titanium alloy[Ti-6Al-4V ELI]



PHA	アバットメントレベル インターナル ハンドピースドライバー
PRA	アバットメントレベル インターナル ラチェットドライバー
● TP3IDHR	インプラントレベル インターナル Ø3.0mmハンドピースドライバー (レギュラー)
● TP3IDRR	インプラントレベル インターナル Ø3.0mmラチェットドライバー (レギュラー)
● TYGIDH	HD インプラントレベル インターナル Ø3.5/Ø4.5mmハンドピースドライバー
● TYGIDR	HD インプラントレベル インターナル Ø3.5/Ø4.5mmラチェットドライバー
● TBIDH	HD インプラントレベル インターナル Ø5.7mmハンドピースドライバー
● TBIDR	HD インプラントレベル インターナル Ø5.7mmラチェットドライバー

TSK4000キット



130-000 ラチェット



135-351 0.050" (1.25mm) ヘックスドライバー レギュラー



300-400 ハンドレンチ
 ・AS123ハンドユニットの駆動端に付けて使用
 ・各ラチェット用ヘックスドライバー/アダプタ及びポーンタップにも適合します

補綴インスツルメンツ



300-205 ラチェット・ハンドレンチ エクステンダー
 ・ポーンタップ延長の際にも使用できます

テーパード サージカルキット オプション



品番	規格サイズ・品名
144-300	デプスプローブ(スペースゲージ付)



TSD202507HD	HD Ø2.5mm テーパードデプスドリル 7.5mm (固定ストッパー付)
TSD202509HD	HD Ø2.5mm テーパードデプスドリル 9mm (固定ストッパー付)
TSD202510HD	HD Ø2.5mm テーパードデプスドリル 10.5mm (固定ストッパー付)
TSD202512HD	HD Ø2.5mm テーパードデプスドリル 12mm (固定ストッパー付)
TSD202515HD	HD Ø2.5mm テーパードデプスドリル 15mm (固定ストッパー付)

・固定ストッパーは、インプラント体の長さに合わせて設定されています



TSD4020HD	HD Ø2.0mm スタータードリル ロング
TSD4025HD	HD Ø2.5mm 埋入床拡大ドリル ロング
TSD4028HD	HD Ø2.8mm 埋入床拡大ドリル ロング
TSD4032HD	HD Ø3.2mm 埋入床拡大ドリル ロング
TSD4037HD	HD Ø3.7mm 埋入床拡大ドリル ロング
TSD4041HD	HD Ø4.1mm 埋入床拡大ドリル ロング
TSD4047HD	HD Ø4.7mm 埋入床拡大ドリル ロング
TSD4054HD	HD Ø5.4mm 埋入床拡大ドリル ロング

・通常の埋入床拡大ドリルより8mm長い仕様です

パラレルピン



144-100	パラレルピン ストレート
144-200	パラレルピン 20° アングルド
144-230	パラレルピン 30° アングルド

・Titanium alloy[Ti-6Al-4V ELI]

ドリルブロック



DB12	ドリルブロック
------	---------

・ブロック寸法：幅 86mm× 奥行 38mm× 高さ 46mm(カバーをした状態)

ストッパー対応セーフティドリル†

ストッパーを付けることで、より安定したドリリングが可能です。



VD-TS2020 VD-TS2025

品番 補綴プラットフォーム直径・品名

VD-TS2020 Ø2.0mm ツイストドリル (ストッパー S 対応)

VD-TS2025 Ø2.5mm ツイストドリル (ストッパー S 対応)



VD-FS2027 VD-FM2035
VD-FM2031 VD-FM2043

VD-FS2027 Ø2.7mm ファイナルドリル (ストッパー S 対応)

VD-FM2031 Ø3.1mm ファイナルドリル (ストッパー M 対応)

VD-FM2035 Ø3.5mm ファイナルドリル (ストッパー M 対応)

VD-FM2043 Ø4.3mm ファイナルドリル (ストッパー M 対応)

・オートクレーブ滅菌可能、ステンレス製

ストッパー S

ストッパー M



VD-SS2060 VD-SS2075 VD-SS2090 VD-SS20105 VD-SS2012



VD-SM2060 VD-SM2075 VD-SM2090 VD-SM20105 VD-SM2012

品番 対応深度

VD-SS2060	6.0mm
VD-SS2075	7.5mm
VD-SS2090	9.0mm
VD-SS20105	10.5mm
VD-SS2012	12.0mm

品番 対応深度

VD-SM2060	6.0mm
VD-SM2075	7.5mm
VD-SM2090	9.0mm
VD-SM20105	10.5mm
VD-SM2012	12.0mm

・オートクレーブ滅菌可能、ステンレス製

† BioHorizons製ではありません。

サージカルドライバー

- ・サージカルドライバーは、特に前部領域で埋入方向が確認でき、スクエアのインプラントドライバーやボーンタップ及び埋入器具などと併用し使用します。
- ・別売りのラチェット・ハンドレンチ エクステンダー (製品番号/300-205)、4.0mm スクエアドライブ エクステンダー (製品番号/300-206) と併用で使用可能となります。

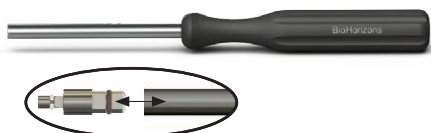

品番 150-000
品名 サージカルドライバー

アンシラリーインスツルメント



品番 122-106 規格サイズ・品名 #6 ラウンドバー
122-015 Ø1.5mmスタータードリル
122-110 Ø2.0mm リンデマンボーンカッター

- ・骨形成時の埋入方向の修正に用いる、側面切削用ドリル

PADHH インターナルアバットメントレベルドライバーヘックスチャック

- ・アバットメントレベルのドライバー(製品番号/ PHA の代替品)で、**W&Hヘキサゴンチャッキングシステムハンドピースに連結して使用します。**
- ・高トルク付加時の ISO シャンク・ラッチ連結部の変形を防止します。

※指定のハンドピース以外には使用しないでください。



PXCT インターナルインプラントクリーンアウトタップツール

- ・骨内でネジ山が損傷してしまったインプラントに再度ネジを切る時に使用



122-200 インターナル Ø3.0mm ティッシュパンチ (内径 3.3mm)
PYTP インターナル Ø3.5mm ティッシュパンチ (内径 3.9mm)
PGTP インターナル Ø4.5mm ティッシュパンチ (内径 4.7mm)
PBTP インターナル Ø5.7mm ティッシュパンチ (内径 6.1mm)

- ・フラップレス手術手技にて埋入窩形成前に歯槽頂から軟組織を除去する際にラッチ式コントラアングルハンドピースに接続して使用

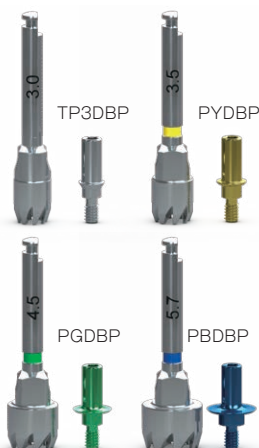

TP3DBP インターナル Ø3.0mm ボーンプロファイラー&ガイドピン
PYDBP インターナル Ø3.5mm ボーンプロファイラー&ガイドピン
PGDBP インターナル Ø4.5mm ボーンプロファイラー&ガイドピン
PBDBP インターナル Ø5.7mm ボーンプロファイラー&ガイドピン

- ・インターナルインプラント体を骨縁下に埋入している場合、アバットメントがうまく収まるよう歯槽頂の余剰骨を切削する器具です。コントラアングルハンドピースに接続して使用します。プロファイラーの内部形状は同梱のプロファイリングガイドピンの形状に適合します。カバーキャップを外し、プロファイリングガイドをインプラント体に装着すると、プラットフォーム周囲の組織が精密に除去されるようプロファイラーをガイドに沿って合わせます。

※ティッシュレベルインプラントには使用できません。

レーザーロックティッシュグルーマー

レーザーロックアバットメントを装着する前に軟組織を軽く傷つけるために使用します。

※レーザーロックアバットメント類を使用していなかった場合のみ使用すること

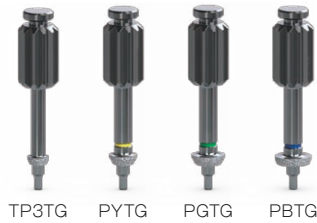

品番	補綴プラットフォーム直径
TP3TG	Ø3.0mm
PYTG	Ø3.5mm
PGTG	Ø4.5mm
PBTG	Ø5.7mm

テーパードリッジエクパンダー

骨が柔らかい症例において、骨密度を圧縮することで初期固定を高めます。



品番	補綴プラットフォーム直径
TRE30	Ø3.0mm
TRE34	Ø3.4mm
TRE38	Ø3.8mm
TRE42	Ø4.2mm
TRE46	Ø4.6mm

TODキット

骨質が最も重要になる症例に使用してください。

※ 受注発注となります。



テーパードインプラント用のサイトディレーターは、上顎の脆弱骨にインプラントを埋入する場合に使用します。貴重な骨をドリルで切削することなく横方向に圧縮していくため、インプラントホールをより緻密にする事が可能です。またテーパードサージカルドリルの形状と合致しているため、順番に使用すると適切なサイズの骨孔になります。

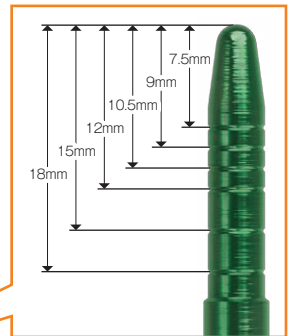

品番	品名
TODKIT2	テーパードサイトディレーターキット2
400-050	テーパードサイトディレーターキットトレ
TOD2020	テーパードサイトディレーター Ø2.0mm
TOD2025	テーパードサイトディレーター Ø2.5mm
TOD2028	テーパードサイトディレーター Ø2.8mm
TOD2032	テーパードサイトディレーター Ø3.2mm
TOD2037	テーパードサイトディレーター Ø3.7mm
TOD2041	テーパードサイトディレーター Ø4.1mm
TOD2047	テーパードサイトディレーター Ø4.7mm
TOD2054	テーパードサイトディレーター Ø5.4mm

- ・ BioHorizons 社のテーパードタイプ全てのインプラントに使用可能
- ・ 陽極酸化処理とレーザーマーキングで判別が容易
- ・ 扱いやすい軽量仕様

インプラント

PROSTHETIC COMPONENTS FLOW

インターナルタイプ

補綴プラットフォーム直径3.0mm用コンポーネント

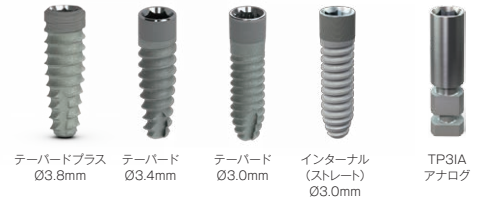

ナロー

レギュラー

ワイド

ヒーリング アバットメント

最大豊隆部 3.0mm



高さ2mm TP3NHA2
高さ3mm TP3NHA3
高さ5mm TP3NHA5

※ロケーター用

最大豊隆部 3.5mm

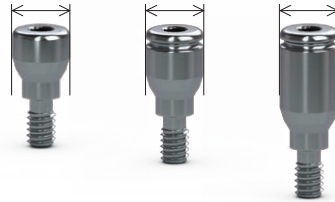

高さ2mm TP3HA2
高さ3mm TP3HA3
高さ5mm TP3HA5
TP3HA3L* TP3HA5L*

最大豊隆部 4.2mm



高さ3mm TP3WHA3
高さ5mm TP3WHA5
TP3WHA3L* TP3WHA5L*

最大豊隆部 5.0mm
(エクストラワイド)



高さ3mm TP3EWA3
高さ5mm TP3EWA5
TP3EWA3L* TP3EWA5L*

インプレッション コンポーネント



VD-401 (3ピースタイプ)†

TP3ISC TP3RSC TP3DC TP3DCN TP3DCL



TP3WISC

TP3WSC

アバットメント



TP3SA



TP3TTH



TP3TTN



TP3CAH



TP3CAN



TP3SEA
TP3SEAL*



TP3SEA3
TP3SEA3L*



TP3AEA
TP3AEAL*



TP3HYB



TP3HYBN

*ヒーリングアバットメントとアバットメントの品番の最後に「L」のついている製品は、マージン下部にレーザー加工された製品です。
†VD-401はBioHorizons製ではありません。

PROSTHETIC COMPONENTS FLOW

インターナルタイプ

補綴プラットフォーム直径3.5mm用コンポーネント



ナロー

レギュラー

ワイド

ヒーリング アバットメント

最大豊隆部 3.8mm



高さ1mm PYNHA1 高さ2mm PYNHA2 高さ3mm PYNHA3 高さ5mm PYNHA5
PYNHA3L* PYNHA5L*

最大豊隆部 4.5mm



高さ2mm PYRHA2 高さ3mm PYRHA3 高さ5mm PYRHA5
PYRHA3L* PYRHA5L*

最大豊隆部 5.8mm

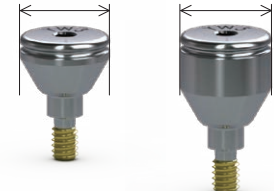

高さ3mm PYWHA3 高さ5mm PYWHA5
PYWHA3L* PYWHA5L*

インプレッション コンポーネント



VD-411, PYNDC PYNDCN PYNISC PYNSC
(ロング)†



VD-402 (3ピースタイプ)† PYRDC PXBT PYREA PYRISC PYRSC



PYWDC PYWISC PYWSC

アバットメント



PYNEA

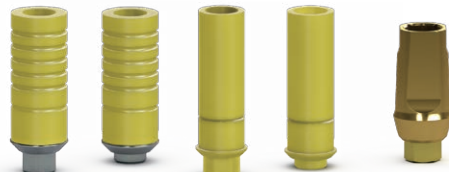

PYCAH PYCAN PYPDAH PYPKAN PYREA



PYAEA PYSEA PYSEA3L*
PYAEAAL* PYSEAAL*

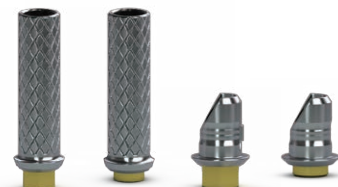

PYTTH PYTTN PYHYB PYHYBN

*ヒーリングアバットメントとアバットメントの品番の最後に「L」のついている製品は、マージン下部にレーザー加工された製品です。
†VD-402、VD-411はBioHorizons製ではありません。

PROSTHETIC COMPONENTS FLOW

インターナルタイプ

補綴プラットフォーム直径4.5mm用コンポーネント



ナロー

レギュラー

ワイド

ヒーリング アバットメント

最大豊隆部 4.7mm



高さ1mm PGNHA1
高さ2mm PGNHA2
高さ3mm PGNHA3
高さ5mm PGNHA5
PGNHA3L* PGNHA5L*

最大豊隆部 5.5mm

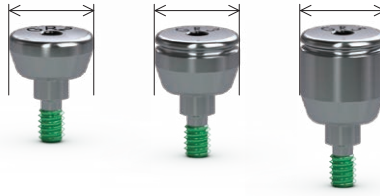

高さ2mm PGRHA2
高さ3mm PGRHA3
高さ5mm PGRHA5
PGRHA3L* PGRHA5L*

最大豊隆部 6.8mm

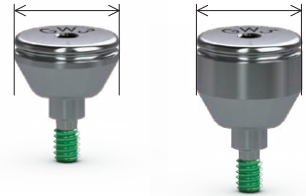

高さ3mm PGWHA3
PGWHA3L*
高さ5mm PGWHA5
PGWHA5L*

インプレッション コンポーネント



VD-412 (ロング)[†] PGNDC PGNDCN PGNISC PGNSC



VD-403 (3ピースタイプ)[†] PGRDC PXBT PGREA PGRISC PGRSC



PGWDC PGWISC PGWSC

アバットメント



PGNEA



PGCAH PGCAN PGCAH PGPCAN PGREA



PGAEA PGAEAL* PGSEA PGSEAL* PGSEA3L*



PGTTH PGTTN PGHYB PGHYBN

*ヒーリングアバットメントとアバットメントの品番の最後に「L」のついている製品は、マージン下部にレーザー加工された製品です。
†VD-403、VD-412はBioHorizons製ではありません。

PROSTHETIC COMPONENTS FLOW

インターナルタイプ

補綴プラットフォーム直径5.7mm用コンポーネント



ナロー

レギュラー

ワイド

ヒーリング アバットメント

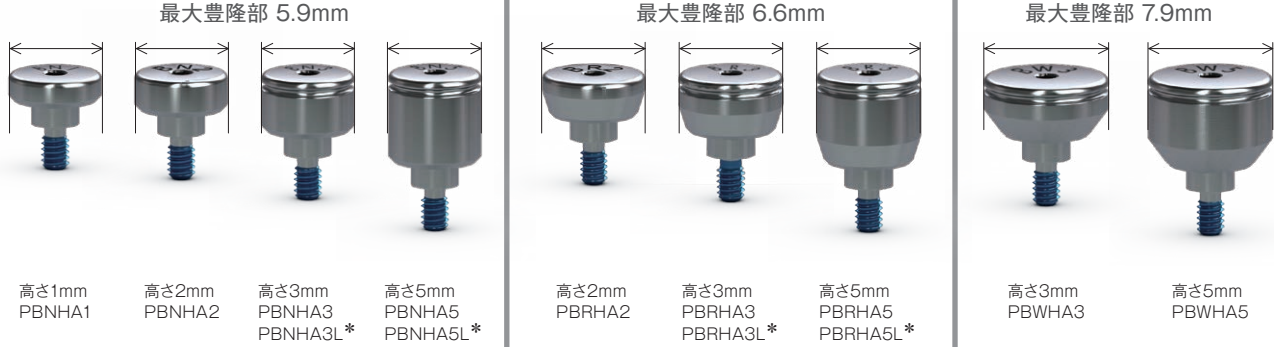

インプレッション コンポーネント

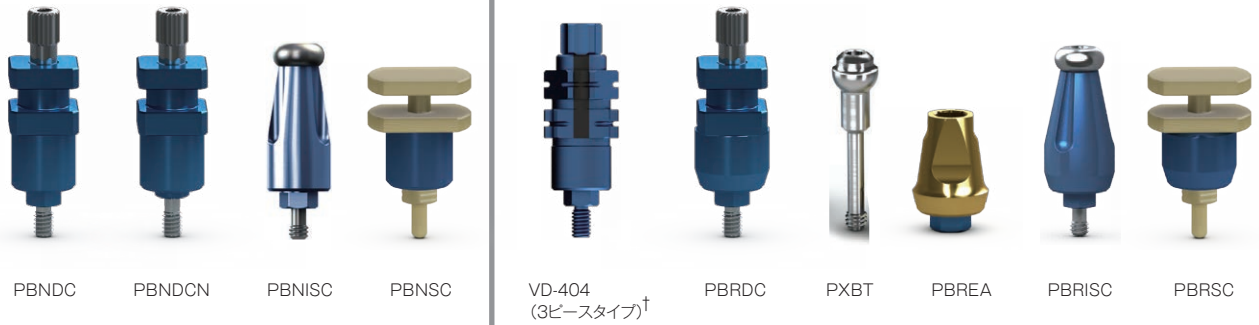

アバットメント



*ヒーリングアバットメントとアバットメントの品番の最後に「L」のついている製品は、マージン下部にレーザー加工された製品です。
 †VD-404はBioHorizons製ではありません。

インターナルヒーリングアバットメント

Laser-Lok無し



Laser-Lok付き

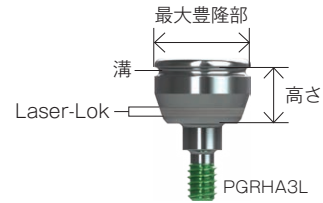

プラット フォーム径	高さ	エマージェンス			エマージェンス		
		ナロー	レギュラー	ワイド	ナロー	レギュラー	ワイド
φ3.0mm	2mm (最大豊隆部)	TP3NHA2 (3.0mm)	TP3HA2 (3.5mm)	—	—	—	—
	3mm (最大豊隆部)	TP3NHA3 (3.0mm)	TP3HA3 (3.5mm)	TP3WHA3 (4.2mm) TP3EWA3 (5.0mm)	—	TP3HA3L (3.5mm) TP3WHA3L (4.2mm)	—
	5mm (最大豊隆部)	TP3NHA5 (3.0mm)	TP3HA5 (3.5mm)	TP3WHA5 (4.2mm) TP3EWA5 (5.0mm)	—	TP3HA5L (3.5mm) TP3WHA5L (4.2mm)	—
		※ロケーター用					
φ3.5mm	1mm (最大豊隆部)	PYNHA1 (3.8mm)	—	—	—	—	—
	2mm (最大豊隆部)	PYNHA2 (3.8mm)	PYRHA2 (4.5mm)	—	—	—	—
	3mm (最大豊隆部)	PYNHA3 (3.8mm)	PYRHA3 (4.5mm)	PYWHA3 (5.8mm)	PYNHA3L (3.8mm)	PYRHA3L (4.5mm)	PYWHA3L (5.8mm)
	5mm (最大豊隆部)	PYNHA5 (3.8mm)	PYRHA5 (4.5mm)	PYWHA5 (5.8mm)	PYNHA5L (3.8mm)	PYRHA5L (4.5mm)	PYWHA5L (5.8mm)
φ4.5mm	1mm (最大豊隆部)	PGNHA1 (4.7mm)	—	—	—	—	—
	2mm (最大豊隆部)	PGNHA2 (4.7mm)	PGRHA2 (5.5mm)	—	—	—	—
	3mm (最大豊隆部)	PGNHA3 (4.7mm)	PGRHA3 (5.5mm)	PGWHA3 (6.8mm)	PGNHA3L (4.7mm)	PGRHA3L (5.5mm)	PGWHA3L (6.8mm)
	5mm (最大豊隆部)	PGNHA5 (4.7mm)	PGRHA5 (5.5mm)	PGWHA5 (6.8mm)	PGNHA5L (4.7mm)	PGRHA5L (5.5mm)	PGWHA5L (6.8mm)
φ5.7mm	1mm (最大豊隆部)	PBNHA1 (5.9mm)	—	—	—	—	—
	2mm (最大豊隆部)	PBNHA2 (5.9mm)	PBRHA2 (6.6mm)	—	—	—	—
	3mm (最大豊隆部)	PBNHA3 (5.9mm)	PBRHA3 (6.6mm)	PBWHA3 (7.9mm)	PBNHA3L (5.9mm)	PBRHA3L (6.6mm)	—
	5mm (最大豊隆部)	PBNHA5 (5.9mm)	PBRHA5 (6.6mm)	PBWHA5 (7.9mm)	PBNHA5L (5.9mm)	PBRHA5L (6.6mm)	—

・ Titanium alloy [Ti-6Al-4V ELI]

補綴



口腔内での識別が簡単にできるレーザーマーキング

※φ3.0mmは小径のためマーキングがついておりません。

Laser-Lok無し



例) GR3
G=グリーン : 補綴プラットフォーム直径4.5mm
R=レギュラー : 幅
3=3mm : 高さ

Laser-Lok付き



例) GR3L
G=グリーン : 補綴プラットフォーム直径4.5mm
R=レギュラー : 幅
3=3mm : 高さ
L=Laser-Lok付き

インターナル アバットメントスクリュー



品番 規格サイズ

PXAS —

- ・インターナルタイプのインプラント体すべてのプラットフォームに適合
- ・スクリュー頭部のプロファイルが低いという特徴があります
- ・すべてのツーピースタイプのアバットメントに同梱
- ・0.050" (1.25 mm)ヘックスドライバーで締結します
- ・最終トルク:30 Ncm
- ・Titanium alloy [Ti-6Al-4V ELI]

インターナル インプラントアナログ (テーパード&ストレートタイプ用)



TP3IA

PYIA

PGIA

PBAIA

品番 補綴プラットフォーム直径

- TP3IA Ø3.0mm
- PYIA Ø3.5mm
- PGIA Ø4.5mm
- PBAIA Ø5.7mm

- ・ラボで製作される石膏模型に埋め込まれます
- ・Titanium alloy [Ti-6Al-4V ELI]
- ・ティッシュレベルインプラントには使用できません

インプラントアナログハンドル

- ・チェアサイド又は歯科技工所で切削を行う際のアバットメントの保持に使用します。
- ・これらのハンドルはインプラントアナログのヘックスの形状を模しています。
- ・アバットメントは標準的なアバットメントスクリューを使用してハンドルに固定してください。

インターナル用



品番 補綴プラットフォーム直径

- TP3AH Ø3.0mm
- PYGAH Ø3.5/4.5mm
- PBAH Ø5.7mm



インターナル インダイレクトスコープコーピング (ヘックストド)

クローズドトレイ

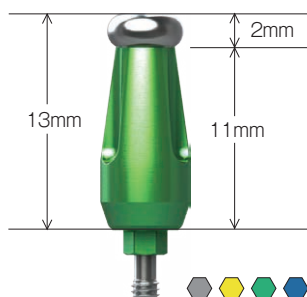

補綴プラットフォーム直径	ナロー	レギュラー	ワイド
● Ø3.0mm	—	TP3ISC	TP3WISC
● Ø3.5mm	PYNISC	PYRISC	PYWISC
● Ø4.5mm	PGNISC	PGRISC	PGWISC
● Ø5.7mm	PBNISC	PBRISC	—

※スクリュー同梱

インターナル スナップコーピング

クローズドトレイ

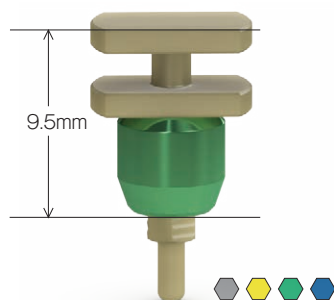

補綴プラットフォーム直径	ナロー	レギュラー	ワイド
● Ø3.0mm	—	TP3RSC	TP3WSC
● Ø3.5mm	PYNSC	PYRSC	PYWSC
● Ø4.5mm	PGNSC	PGRSC	PGWSC
● Ø5.7mm	PBNSC	PBRSC	—

補綴

インターナル ボールトップスクリュー

クローズドトレイ



品番 規格サイズ

PXBT —

- ・クローズドトレイ法によるインプラント体レベルでの印象採得に使用
- ・すべてのプラットフォームに適合、3inOneアバットメントとともに使用
- ・0.050" (1.25 mm)ヘックストドライバーで手指で締結してください
- ・Titanium alloy [Ti-6Al-4V ELI]



インターナル ダイレクトピックアップコーピング

オープントレイ

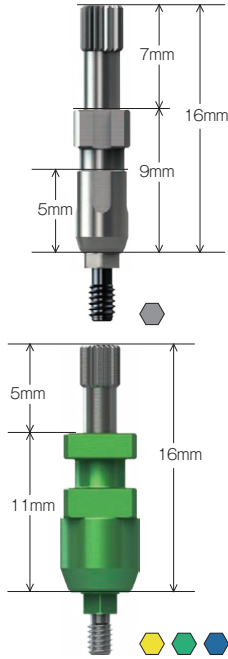

補綴プラットフォーム直径	ナロー	レギュラー	ワイド
● Ø3.0mm	—	ヘックストロング (5mm長い) TP3DCL ヘックスト TP3DC ノンヘックスト TP3DCN	—
● Ø3.5mm	VD-411† ヘックスト PYNDC ノンヘックスト PYNDCN	ヘックスト PYRDC	ヘックスト PYWDC
● Ø4.5mm	VD-412† ヘックスト PGNDC ノンヘックスト PGNDCN	ヘックスト PGRDC	ヘックスト PGWDC
● Ø5.7mm	ヘックスト PBND ノンヘックスト PBNDN	ヘックスト PBRDC	—

※スクリュー同梱

インターナル ダイレクトコーピングスクリュー

オープントレイ

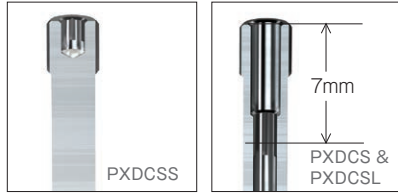

品番	規格サイズ
PXDCSS	ダイレクトコーピングスクリュー シャローヘックス
PXDCS	ダイレクトコーピングスクリュー
PXDCSL	ダイレクトコーピングスクリュー エクストラロング (PXDCSS、PXDCSより5mm長い)

- ・すべてのインプラント体のプラットフォームに適合
- ・0.050" (1.25 mm)ヘックストドライバーを使用
- ・用途によって手指で締結、または30Ncmまでのトルク値とします
- ・Titanium alloy [Ti-6Al-4V ELI]

インターナル インプレッションポスト

オープントレイ

コーピング本体とヘックススリーブ、スクリューの3つのパーツで構成されています。
平行性の取りにくい症例など、埋入本数が2本以上でも、より精度の高い印象採得が可能となります。

3つのパーツで構成されています			品番	補綴プラットフォーム直径
本体	ヘックススリーブ	スクリュー	● VD-401†	Ø3.0mm
			● VD-402†	Ø3.5mm
			● VD-403†	Ø4.5mm
			● VD-404†	Ø5.7mm

† VD-401、VD-402、VD-403、VD-404、VD-411、VD-412はBioHorizons製ではありません。

レーザーロック アングルドエステティックアバットメント

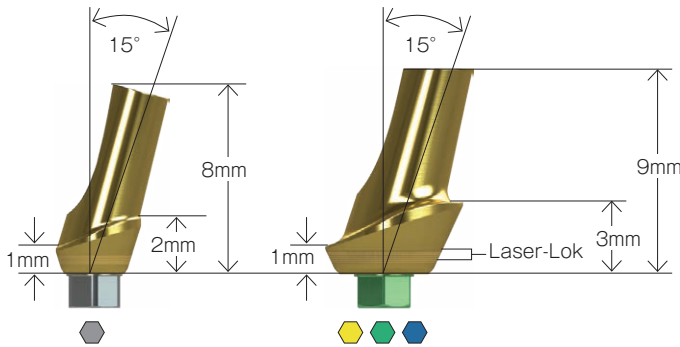

品番	補綴プラットフォーム直径
TP3AEAL	Ø3.0mm
PYAEAL	Ø3.5mm
PGAEAL	Ø4.5mm
PBAEAL	Ø5.7mm

- ・セメント固定式の単独歯または多数歯上部構造の製作に使用
- ・アバットメントスクリュー (製品番号/PXAS) 同梱
- ・最終トルク: 30Ncm
- ・Titanium alloy [Ti-6Al-4V ELI]

3.0mm/3.5mm/4.5mm - ワイドエマーゼンス
5.7mm - レギュラーエマーゼンス

レーザーロック ストレートエステティックアバットメント

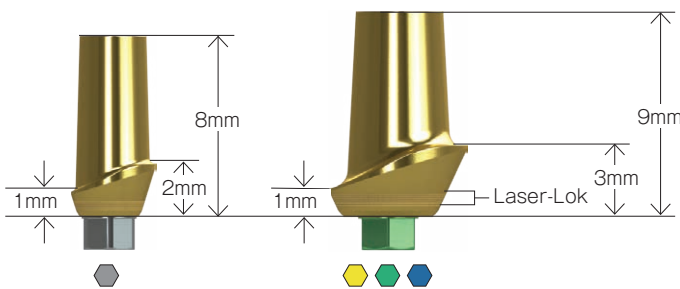

品番	補綴プラットフォーム直径
TP3SEAL	Ø3.0mm
PYSEAL	Ø3.5mm
PGSEAL	Ø4.5mm
PBSEAL	Ø5.7mm

- ・セメント固定式の単独歯または多数歯上部構造の製作に使用
- ・アバットメントスクリュー (製品番号/PXAS) 同梱
- ・最終トルク: 30Ncm
- ・Titanium alloy [Ti-6Al-4V ELI]

3.0mm/3.5mm/4.5mm - ワイドエマーゼンス
5.7mm - レギュラーエマーゼンス

補綴

レーザーロック ストレートエステティックアバットメント (3mmバックカル)

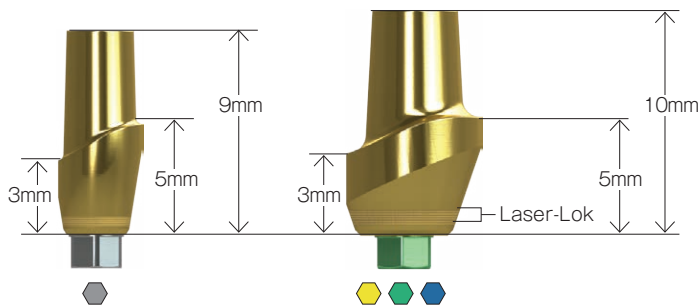

品番	補綴プラットフォーム直径
TP3SEA3L	Ø3.0mm
PYSEA3L	Ø3.5mm
PGSEA3L	Ø4.5mm
PBSEA3L	Ø5.7mm

- ・セメント固定式の単独歯または多数歯上部構造の製作に使用
- ・アバットメントスクリュー (製品番号/PXAS) 同梱
- ・最終トルク: 30Ncm
- ・Titanium alloy [Ti-6Al-4V ELI]

3.0mm/3.5mm/4.5mm - ワイドエマーゼンス
5.7mm - レギュラーエマーゼンス

インターナル アングルドエスティックアバットメント

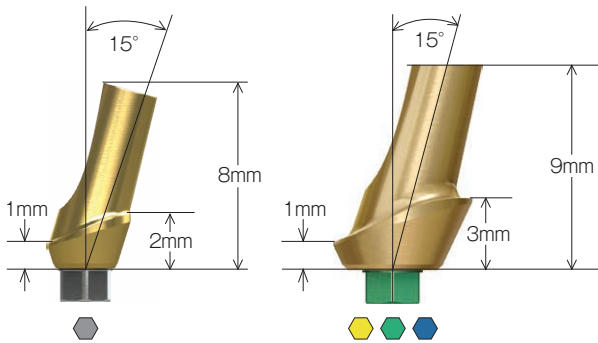

品番	補綴プラットフォーム直径
TP3AEA	Ø3.0mm
PYAEA	Ø3.5mm
PGAEA	Ø4.5mm
PBAEA	Ø5.7mm

- ・セメント固定式の単独歯または多数歯上部構造の製作に使用
- ・アバットメントスクリュー（製品番号/PXAS）同梱
- ・最終トルク：30Ncm
- ・Titanium alloy [Ti-6Al-4V ELI]

3.0mm/3.5mm/4.5mm - ワイドエマージェンス
5.7mm - レギュラーエマージェンス

インターナル ストレートエスティックアバットメント

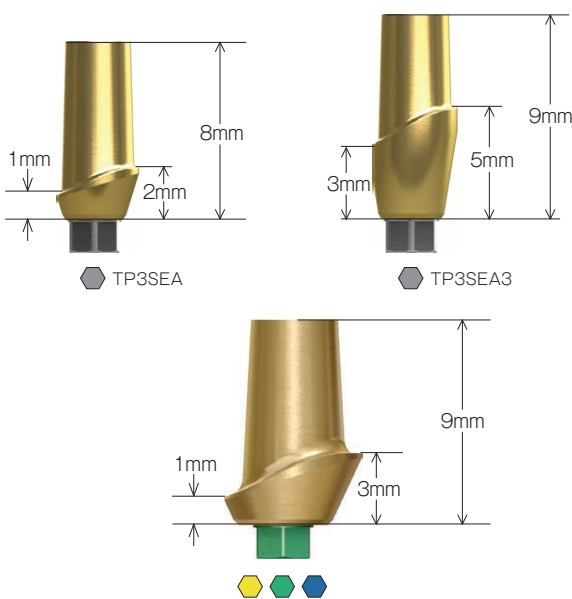

品番	補綴プラットフォーム直径
TP3SEA	Ø3.0mm
TP3SEA3	Ø3.0mm
PYSEA	Ø3.5mm
PGSEA	Ø4.5mm
PBSEA	Ø5.7mm

- ・セメント固定式の単独歯または多数歯上部構造の製作に使用
- ・アバットメントスクリュー（製品番号/PXAS）同梱
- ・最終トルク：30Ncm
- ・Titanium alloy [Ti-6Al-4V ELI]

3.0mm/3.5mm/4.5mm - ワイドエマージェンス
5.7mm - レギュラーエマージェンス

レーザーロック プロテクティブ スリーブ

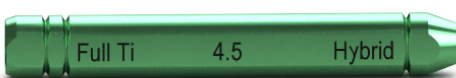

品番	補綴プラットフォーム直径
TP3TBLS	Ø3.0mm
PYTBLS	Ø3.5mm
PGTBLS	Ø4.5mm
PBTBLS	Ø5.7mm

- ・レーザーロックゾーンを傷つけないよう、ラボでのレーザーロックアバットメント調整時に使用
- ・作業時にはFull Tiと文字が書かれている方にアバットメントを装着

インターナル 3inOneアバットメント

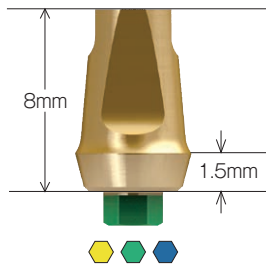

品番	補綴プラットフォーム直径
● PYREA	Ø3.5mm
● PGREA	Ø4.5mm
● PBREA	Ø5.7mm

- ・セメント固定式の単独歯または多数歯上部構造の製作に使用
- ・クローズドトレイ用の印象コーピングとして
- ・ボルトトップスクリュー（製品番号/PXBT）とともに使用
- ・アバットメントスクリュー（製品番号/PXAS）同梱

- ・審美性を考えた窒化チタン処理
- ・最終トルク：30Ncm
- ・Titanium alloy [Ti-6Al-4V ELI]

インターナル ナローアバットメント

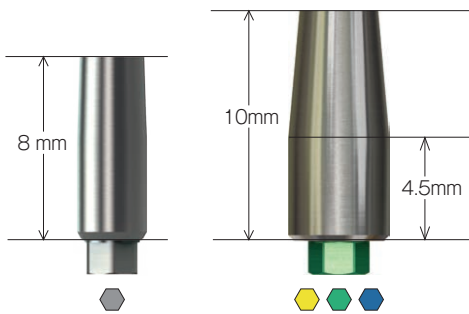

品番	補綴プラットフォーム直径
● TP3SA	Ø3.0mm
● PYNEA	Ø3.5mm
● PGNEA	Ø4.5mm
● PBNEA	Ø5.7mm

- ・セメント固定式の単独歯または多数歯上部構造の製作に使用
- ・アバットメントスクリュー（製品番号/PXAS）同梱
- ・最終トルク：30ncm
- ・Titanium alloy [Ti-6Al-4V ELI]

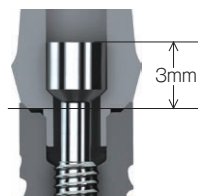

注意：スクリューの頂部はインプラントのプラットフォームから3mmの高さです。
アバットメント形成を行う場合は、保持力を維持するために4mmの高さは残してください。

インターナル テンポラリーアバットメント (ヘックストド)

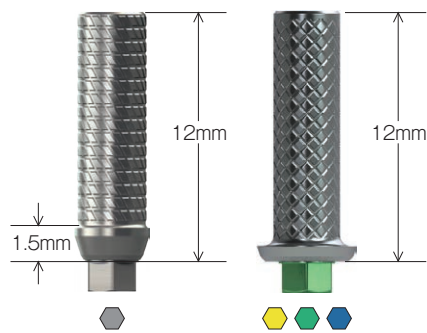

品番	補綴プラットフォーム直径
TP3TTH	Ø3.0mm
PYTTH	Ø3.5mm
PGTTH	Ø4.5mm
PBTTH	Ø5.7mm

・ アバットメントスクリュー (製品番号 / PXAS) 同梱
 ・ Titanium alloy [Ti-6Al-4V ELI]

インターナル テンポラリーアバットメント (ノンヘックストド)

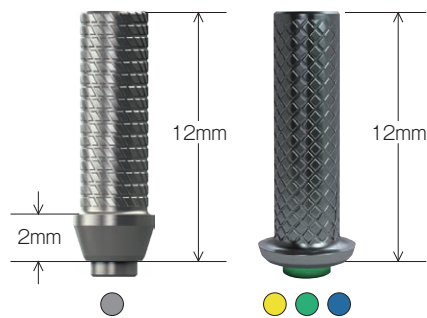

品番	補綴プラットフォーム直径
TP3TTN	Ø3.0mm
PYTTN	Ø3.5mm
PGTTN	Ø4.5mm
PBTNN	Ø5.7mm

・ アバットメントスクリュー (製品番号 / PXAS) 同梱
 ・ Titanium alloy [Ti-6Al-4V ELI]

インターナル UCLA カスタムキャストアバットメント (ヘックスド) (ノンヘックスド)

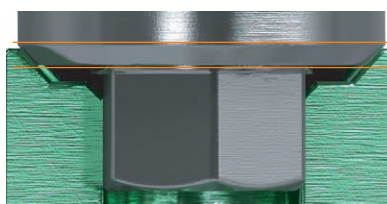
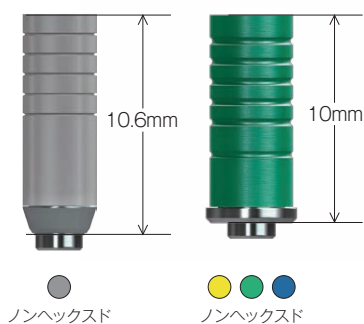
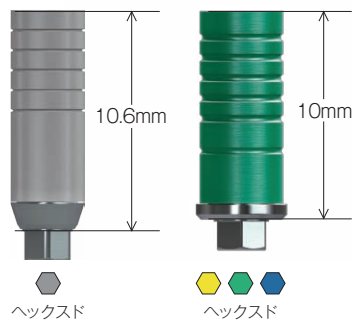

保護されるエリア

*在庫が無くなり次第、順次ランニングチェンジ。
コネクション部分を保護するポリッシングプロテクターが同梱されます。

品番 補綴プラットフォーム直径

- TP3CAH(ヘックスド) Ø3.0mm
- PYCAH(ヘックスド) Ø3.5mm
- PGCAH(ヘックスド) Ø4.5mm
- PBCAH(ヘックスド) Ø5.7mm

- ・ポリッシングプロテクター同梱*
- ・ベース部：金合金
- ・アバットメントスクリュー(製品番号/PXAS)同梱
- ・最終トルク :30 Ncm

- TP3CAN(ノンヘックスド) Ø3.0mm
- PYCAN(ノンヘックスド) Ø3.5mm
- PGCAN(ノンヘックスド) Ø4.5mm
- PBCAN(ノンヘックスド) Ø5.7mm

- ・ポリッシングプロテクター同梱*
- ・ベース部：金合金
- ・アバットメントスクリュー(製品番号/PXAS)同梱
- ・最終トルク :30 Ncm

ポリッシングプロテクター



品番 補綴プラットフォーム直径

- TP3SUPP Ø3.0mm
- PYSUPP Ø3.5mm
- PGSUPP Ø4.5mm
- PBSUPP Ø5.7mm

インターナル プラスチックカスタムキャストアバットメント (ヘックスド) (ノンヘックスド)

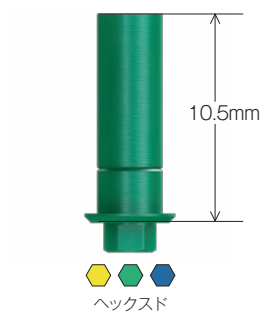

品番 補綴プラットフォーム直径

● PYPCAH(ヘックスド) Ø3.5mm

● PGPCAH(ヘックスド) Ø4.5mm

● PBPCAH(ヘックスド) Ø5.7mm

- ・ アバットメントスクリュー(製品番号 / PXAS)同梱
- ・ 最終トルク :30 Ncm

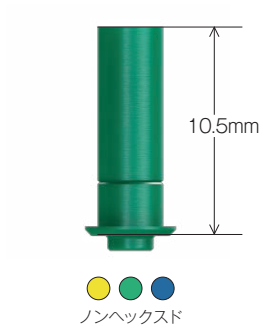

● PYPCAN(ノンヘックスド) Ø3.5mm

● PGPCAN(ノンヘックスド) Ø4.5mm

● PBPCAN(ノンヘックスド) Ø5.7mm

- ・ アバットメントスクリュー(製品番号 / PXAS)同梱
- ・ 最終トルク :30 Ncm

PEEKスキャンボディ

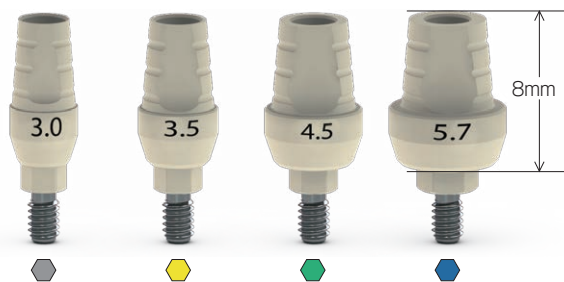

品番 補綴プラットフォーム直径

TP3PSA	Ø3.0mm
PYPSA	Ø3.5mm
PGPSA	Ø4.5mm
PBPSA	Ø5.7mm

- ・ PEEK (ポリエーテルエーテルケトン)
- ・ アバットメントスクリュー (製品番号 / PXAS) 同梱

※スキャンの前に本品が使用されるソフトウェアのライブラリで設計利用可能かご確認下さい。

スナップスキャンボディ

・ PEEK (ポリエーテルエーテルケトン) & チタン合金

※スキャンの前に本品が使用されるソフトウェアのライブラリで設計利用可能かご確認下さい。

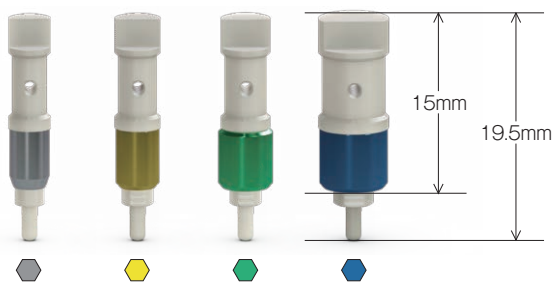

品番 補綴プラットフォーム直径

TP3SSB	Ø3.0mm
PYSSB	Ø3.5mm
PGSSB	Ø4.5mm
PBSSB	Ø5.7mm

- ・ IOS (口腔内スキャン) 用としても通常の印象コーピングとしても使用可能です

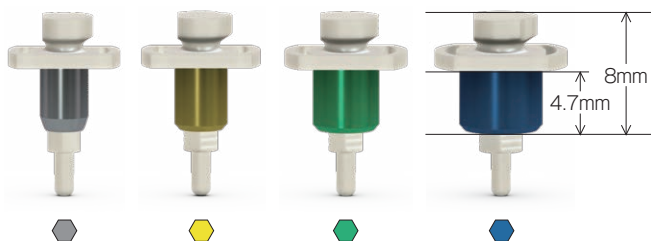

TP3SSB8	Ø3.0mm
PYSSB8	Ø3.5mm
PGSSB8	Ø4.5mm
PBSSB8	Ø5.7mm

- ・ IOS (口腔内スキャン) 用としても通常の印象コーピングとしても使用可能です

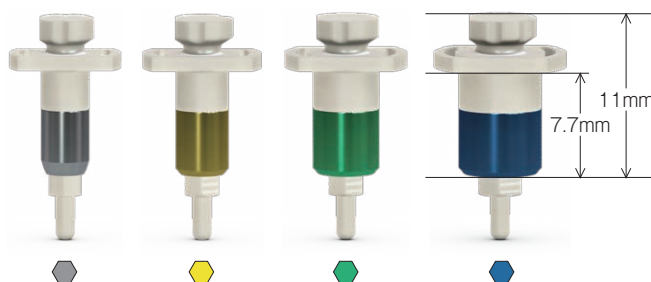

TP3SSB11	Ø3.0mm
PYSSB11	Ø3.5mm
PGSSB11	Ø4.5mm
PBSSB11	Ø5.7mm

【高さ8mm】切り込みが1ヶ所。

【高さ11mm】切り込みが2ヶ所。

補綴
プラットフォーム

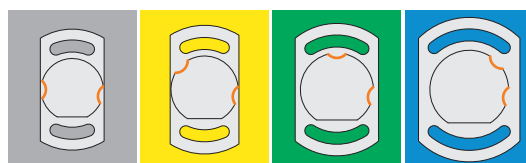
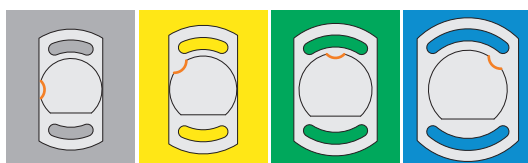

ハイブリッドベースアバットメント

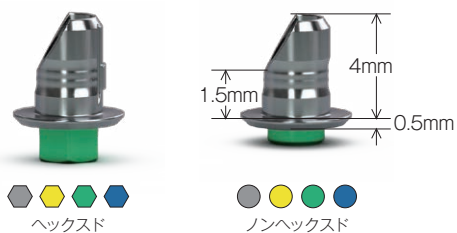

品番 補綴プラットフォーム直径

- TP3HYB(ヘックスド) Ø3.0mm
- PYHYB(ヘックスド) Ø3.5mm
- PGHYB(ヘックスド) Ø4.5mm
- PBHYB(ヘックスド) Ø5.7mm
- TP3HYBN(ノンヘックスド) Ø3.0mm
- PYHYBN(ノンヘックスド) Ø3.5mm
- PGHYBN(ノンヘックスド) Ø4.5mm
- PBHYBN(ノンヘックスド) Ø5.7mm

・アバットメントスクリュー(製品番号/PXMUAS)同梱



- 品番 品名
- PXMUAS マルチユニットアバットメントスクリュー
 - PXMUAS25 マルチユニットアバットメントスクリュー (25本入)
- ※P.40のマルチユニットアバットメントスクリューと兼用になっています。

ハイブリッドベースアバットメント ワキシングスリーブ



品番 補綴プラットフォーム直径

- PHYBWSS Ø3.0mm/Ø3.5mm (3個入)
- PHYBWSL Ø4.5mm/Ø5.7mm (3個入)

カスタムブロックアウトスクリュー



品番 補綴プラットフォーム直径

- PXMUASL —

※ハイブリッドベースアバットメントワキシングスリーブのみに使用します。



インターナル マルチユニットアバットメント ストレート (カバーキャップ同梱)

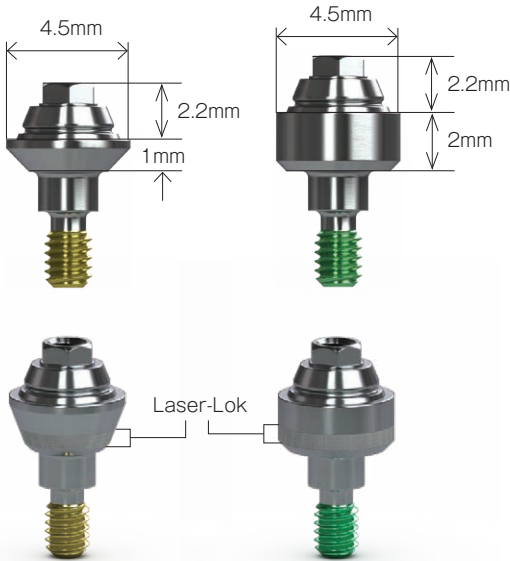

高さ プレート フォーム径	1mm	2mm	3mm	4mm	5mm
φ3.0mm	TP3MU1	TP3MU2	TP3MU3	—	—
φ3.5mm	PYMU1	PYMU2	PYMU3	PYMU4	PYMU5
φ4.5mm	PGMU1	PGMU2	PGMU3	PGMU4	PGMU5
φ5.7mm	PBMU1	PBMU2	PBMU3	—	—

Laser-Lok付き

高さ プレート フォーム径	1mm	2mm	3mm	4mm	5mm
φ3.0mm	—	TP3MU2L	TP3MU3L	—	—
φ3.5mm	—	PYMU2L	PYMU3L	PYMU4L	—
φ4.5mm	—	PGMU2L	PGMU3L	PGMU4L	—

- ・MUカバーキャップ(PXMUCC)同梱
- ・MUヘックスアダプターを使用
- ・最終トルク: 30Ncm
- ・Titanium alloy [Ti-6Al-4V ELI]

インターナル マルチユニットアバットメント 17° アングルド (カバーキャップおよびアバットメントスクリュー同梱)

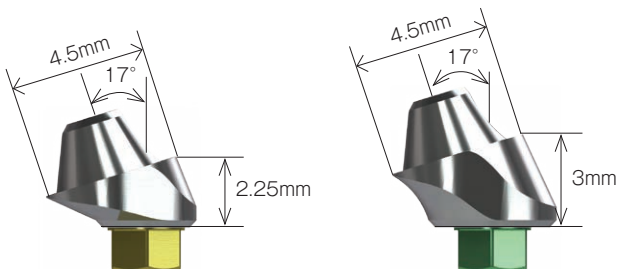

高さ プレート フォーム径	2.25mm	3mm	4mm
φ3.0mm	TP3MU172	TP3MU173	—
φ3.5mm	PYMU172	PYMU173	PYMU174
φ4.5mm	PGMU172	PGMU173	PGMU174

- ・MUカバーキャップ(PXMUCC)およびマルチユニットアバットメントスクリュー(PXMUAS)同梱
- ・最終トルク: 30Ncm
- ・アバットメントのデリバリーは、0.050" (1.25mm) ヘックスドライバーまたはユニグリップ™、MUアングルドアバットメントキャリアを使用
- ・Titanium alloy [Ti-6Al-4V ELI]

インターナル マルチユニットアバットメント 30° アングルド (カバーキャップおよびアバットメントスクリュー同梱)

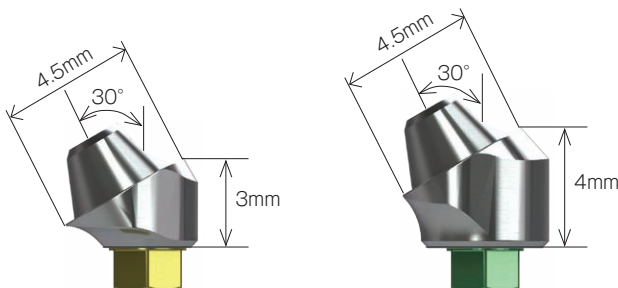

高さ プレート フォーム径	3mm	4mm	5mm
φ3.0mm	TP3MU303	TP3MU304	—
φ3.5mm	PYMU303	PYMU304	PYMU305
φ4.5mm	PGMU303	PGMU304	PGMU305

- ・MUカバーキャップ(PXMUCC)およびマルチユニットアバットメントスクリュー(PXMUAS)同梱
- ・最終トルク: 30Ncm
- ・アバットメントのデリバリーは、0.050" (1.25mm) ヘックスドライバーまたはユニグリップ™、MUアングルドアバットメントキャリアを使用
- ・Titanium alloy [Ti-6Al-4V ELI]

インターナル マルチユニットコーピング

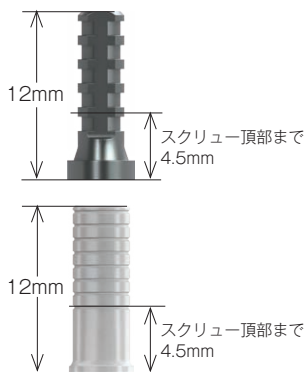

品番	品名
PXMUTC	MU コーピングチタン

- ・MUコーピングスクリュー レギュラー(PXMUPSR1)同梱
- ・Titanium alloy [Ti-6Al-4V ELI]

PXMUPC	MU プラスチックカスタムキャストブル
--------	---------------------

- ・MUコーピングスクリュー レギュラー(PXMUPSR1)同梱

インターナル マルチユニットインプレッションコーピング

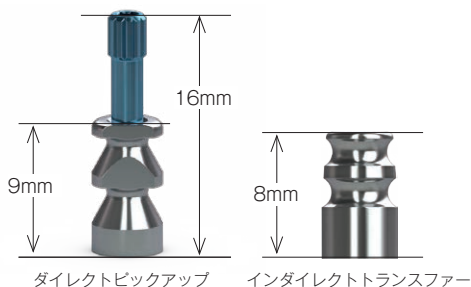

品番	品名
PXMUDPC	MU ダイレクトピックアップコーピングII

- ・MUコーピングスクリュー ロング(PXMUDCS)1本同梱
- ・Titanium alloy [Ti-6Al-4V ELI]

PXMUIC	MU インダイレクトトランスファーコーピング
--------	------------------------

- ・Titanium alloy [Ti-6Al-4V ELI]

インターナル マルチユニットアバットメント コーピングスクリュー

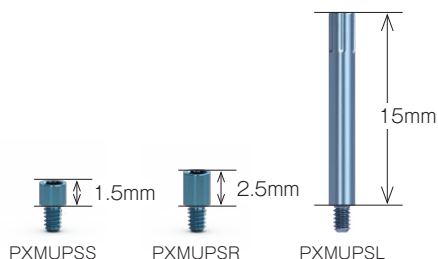

品番	品名
PXMUPSS1 (1.5mm)	MU コーピングスクリュー ショート (1本入)
PXMUPSS (1.5mm)	MU コーピングスクリュー ショート (5本入)
PXMUPSR1 (2.5mm)	MU コーピングスクリュー レギュラー (1本入)
PXMUPSR (2.5mm)	MU コーピングスクリュー レギュラー (5本入)
PXMUPSR25	MU コーピングスクリュー レギュラー (25本入)
PXMUPSL	MU コーピングスクリュー ロング (5本入)

- ・マルチユニットアバットメントに締結するコーピングスクリュー
- ・手指または0.050" (1.25mm)ヘックスドライバーもしくはユニグリップ™スクリュードライバーを使用
- ・締結トルク：15Ncm
- ・Titanium alloy [Ti-6Al-4V ELI]

インターナル マルチユニットアバットメントアングルド用スクリュー&アバットメントキャリア

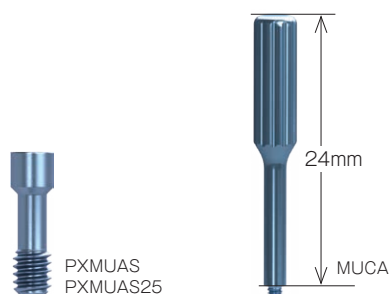

PXMUAS	マルチユニットアバットメントスクリュー
PXMUAS25	マルチユニットアバットメントスクリュー (25本入)

- ・マルチユニットアバットメント アングルドのみに使用
- ・0.050" (1.25mm)ヘックスドライバーまたはユニグリップ™スクリュードライバーを使用
- ・最終トルク：30Ncm
- ・Titanium alloy [Ti-6Al-4V ELI]

MUCA	MU アングルドアバットメントキャリア (3個入)
------	---------------------------

- ・Titanium alloy [Ti-6Al-4V ELI]

マルチユニット カバーキャップ & アナログ



- | | |
|---|----------------------|
| 品番 | 規格サイズ・品名 |
| PXMUCC | MU カバーキャップ |
| ・0.050" (1.25mm)ヘックスドライバーまたはユニグリップ™スクリュードライバーを使用
・Titanium alloy [Ti-6Al-4V ELI] | |
| PXMUAR | MU アバットメントアナログ |
| ・マルチユニット/インプラントの連結体を再現
・Titanium alloy [Ti-6Al-4V ELI] | |
| PXMUPA | MU プロテクションアナログ (5個入) |
| ・Titanium alloy [Ti-6Al-4V ELI] | |

マルチユニット トライインアバットメント

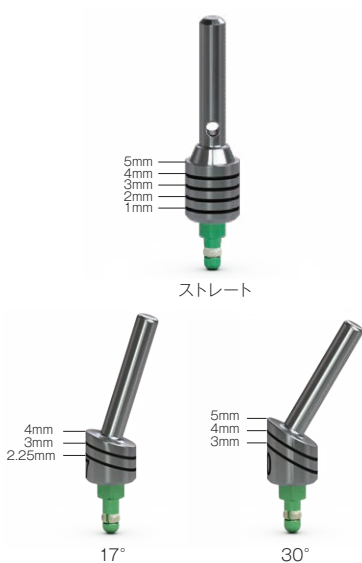

- | | |
|--------------|--------|
| 〈ストレート用〉 | |
| ● TRYTP3MU | Ø3.0mm |
| ● TRYPYMU | Ø3.5mm |
| ● TRYPGMU | Ø4.5mm |
| ● TRYPBMU | Ø5.7mm |
| 〈アングル用17°〉 | |
| ● TRYTP3MU17 | Ø3.0mm |
| ● TRYPYMU17 | Ø3.5mm |
| ● TRYPGMU17 | Ø4.5mm |
| ● TRYPBMU17 | Ø5.7mm |
| 〈アングル用30°〉 | |
| ● TRYTP3MU30 | Ø3.0mm |
| ● TRYPYMU30 | Ø3.5mm |
| ● TRYPGMU30 | Ø4.5mm |
| ● TRYPBMU30 | Ø5.7mm |

マルチユニット ヘックスアダプター



- | | |
|--------------|------------------------|
| PXMUHAM | MU マニュアルヘックスアダプター |
| PXMUHAH | MU ハンドピースヘックスアダプター |
| ・トルク：30Ncm以下 | |
| PXMUHAR | MU 4.0mm スクエアヘックスアダプター |
| ・トルク：30Ncm以下 | |

マルチユニット スキャンボディ & ドライバー



- | | |
|-------------------|----------------------------|
| IO 11B-A | Elos アクキュレートマルチユニットスキャンボディ |
| C13485 | Elos アクキュレートスキャンボディドライバー |
| ・マルチユニットアバットメント専用 | |

補綴キット



品番	品名
PROS3000	補綴キット
PROS2500	補綴キット (トレーのみ)
PROS1500	補綴キットトレー (小)



品番	規格サイズ	
135-251*	0.050" (1.25mm)	ヘックスドライバー ショート
135-351	0.050" (1.25mm)	ヘックスドライバー レギュラー
135-451	0.050" (1.25mm)	ヘックスドライバー ロング

*補綴キットPROS3000には135-251は含まれておりません。

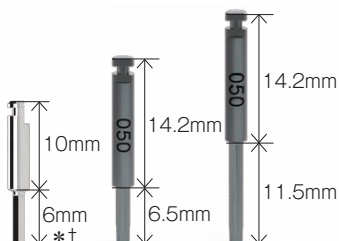

VD-506*†	0.050" (1.25mm)	ハンドピース用ヘックスドライバー ショート
134-350	0.050" (1.25mm)	ハンドピース用ヘックスドライバー レギュラー
134-450	0.050" (1.25mm)	ハンドピース用ヘックスドライバー ロング

*補綴キットPROS3000にはVD-506は含まれておりません。

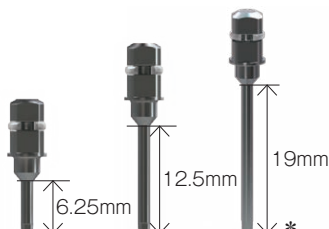

300-350	0.050" (1.25mm)	レンチ用ヘックスドライバー レギュラー
300-351	0.050" (1.25mm)	レンチ用ヘックスドライバー ロング
300-354*	0.050" (1.25mm)	レンチ用ヘックスドライバー エクストラロング

*補綴キットPROS3000には300-354は含まれておりません。

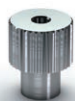

300-400	ハンドレンチ
<ul style="list-style-type: none"> AS123ハンドユニットの駆動端に付けて使用 各ラチェット用ヘックスドライバー/アダプタ及びボーンタップにも適合します 	



300-206	4.0mm スクエアドライブ エクステンダー
---------	------------------------



PXMUHAR MU	4.0mm スクエアヘックスアダプター
------------	---------------------

† VD-506はBioHorizons製ではありません。

AS123ハンドユニット



品番	品名
300-100	AS123ハンドユニット
<ul style="list-style-type: none"> ・臼歯部において、視野の改善と補綴コンポーネントへの容易なアクセスが得られます ・使用にはハンドレンチと各種ドライバーが必要です 	

30Ncmトルクレンチ



品番	品名
300-430	30Ncmトルクレンチ
<ul style="list-style-type: none"> ・補綴コンポーネントにトルクを加えるために使用 	

インターナル インプラントクリーンアウトタップツール

- ・雌ネジが破損したインプラント体に再度スレッドをつけるために使用します。
- ・ラチェット (製品番号 / 130-000) またはハンドレンチ (製品番号 / 300-400) が必要です。



品番	規格サイズ
PXCT	—

ラチェット・ハンドレンチ エクステンダー

ボーンタップ延長の際に使用します。



品番	規格サイズ
300-205	—

アジャスタブルトルクレンチ

- ・インプラントとアバットメント両方のプレースメント用に設計されており、9通りのトルク設定(15、20、25、30、35、40、45、50、60 Ncm)が可能です。
- ・ハンドルを回すだけで精密に調整されたトルク値に固定されるため、精度と再現性が保証されます。



品番	規格サイズ
ATW	—

Elosアジャスタブルトルクレンチ

- ・15、30、40、50、60、70、80、90Ncm のトルク設定が可能な軽量のチタン製トルクレンチです。
- ・使用方法は簡単で、分解できるためクリーニングが素早くできます。キャリブレーションは不要です。
- ・4.0mm スクエアアダプター (製品番号 / C8521) 同梱



品番	規格サイズ
C12374	—



C8521	Elos 4.0mmスクエアアダプター
-------	---------------------



〈オプション〉 C8381	Elos ハンドピースアダプター
------------------	------------------

患者様用リーフレット



YY1532

※ 在庫が無くなり次第販売終了となります。



YY1533

※ 在庫が無くなり次第販売終了となります。



YY1534-2



YY1535



YY1570

品番	規格サイズ
YY1532	1セット (100部) A
YY1533	1セット (100部) B
YY1534-2	1セット (100部) C
YY1535	1セット (100部) D
YY1570	1セット (100部) LOCATOR

O-リング 一覧表

品番	サイズ	対応製品の品番		
ZZ02	100×040 S	123-001	300-350	345-200 (外側)
		124-001	300-351	PRA (外側)
		122-170	303-200 (外側)	PXCT
		153-000	304-210	PXHA
		154-000	305-210	SBIDR (上)
		155-000	330-200 (外側)	SYGIDR (上)
		300-100	330-200 OS (外側)	
ZZ03	.087×.063	150-000	300-205 (内側)	300-400
ZZ05	.150×.020	133-100	303-200 (内側)	
ZZ06	.154×0.032	145-100	345-200 (内側)	
ZZ08	.087×.020	133-000 133-000 OS	330-200 (内側)	330-200 OS (内側)
ZZ09	128×025 S	300-205 (外側)	300-206 (外側)	



PEEK 一覧表

品番	サイズ	対応製品の品番		
PSDSR	—	122-170	300-206 (外側)	PRA (外側)
		123-001	300-350	PXCT
		124-001	300-351	PXHA
		153-000	300-354	SBIDR (上)
		154-000	304-210	SYGIDR (上)
		155-000	305-210	TBIDR (上)
		300-100	330-200	TP3IDR (上)
		300-200	330-200 OS	TP3IDRR (上)
		300-205 (外側)	345-200	TYGIDR (上)
PHRSR (インターナル アバットメントレベル用)	—	PADHH	PHA	PRA (下)
PXIDSR (インターナル インプラントレベル用下)	—	SBIDH SBIDR (下) SYGIDH SYGIDR (下)	TBIDH TBIDR (下) TP3IDH TP3IDHR	TP3IDR (下) TP3IDRR (下) TYGIDH TYGIDR (下)



※お手元の製品をお確かめのうえO-リングかPEEKをご注文ください。

グロメット 一覧

品番	サイズ	個数	対応製品
MSTG1	スモール	5個入	ドリル
MSTG2	ミディアム	3個入	ラチェット用インスツルメンツ
MSTG3	ラージ	3個入	ハンドレンチ
MSTG4	エクストララージ	4個入	インプラントバイアル
MSTG5	ミディアム	3個入	ラチェットドライバー



クラス分類	承認・認証・届出番号	販売名	
医療機器承認番号 (クラスⅢ)	21500BZY00354000	バイオホライズンズ システムインプラントR	
	21500BZY00355000	バイオホライズンズ システムインプラントHA	
	22200BZX00876000	エマーゼンスプロファイルヒーリングアバットメント	
	22300BZX00027000	補綴コンポーネントⅡ	
	22300BZX00237000	レーザーロック インプラントシステム	
	22400BZX00224000	チタニウムテンポラリーアバットメント「カイマン」	
	22600BZX00087000	レーザーロック3.0 インプラントシステム	
	22600BZX00219000	レーザーロックプロステティックコンポーネント	
	22600BZX00423000	レーザーロックヒーリングアバットメント	
	22700BZX00017000	テーパードプラス	
	22700BZX00213000	UCLAキャストアバットメント「カイマン」	
	22700BZX00312000	テーパードレーザーロックインプラントシステム	
	22900BZX00124000	MUアバットメントシステム	
	22900BZX00249000	MUアバットメントシステム N	
	22900BZX00343000	ティッシュレベルインプラントシステム	
	23000BZX00276000	ハイブリッドベースアバットメント	
	23000BZX00277000	テーパードショートインプラント	
	医療機器認証番号 (クラスⅡ)	229AGBZX00003000	BHDリル
		229AGBZX00021000	MUコーピングI
		229AGBZX00080000	サージカルキットTSK4000
301AGBZX00072000		ガイドドサージェリーキットCGS4000	
医療機器届出番号 (クラスⅠ)	13B1X10031000012	インターナルサージカルキット	
	13B1X10031000014	アンシラリーツール	
	13B1X10031000015	インプレッションツール	
	13B1X10031000023	アンシラリーツールⅢ	
	13B1X10031000024	補綴キット	
	13B1X10031000025	テーパードサイトディレクターキット	
	13B1X10031000026	ラボコンポーネント	
	13B1X10031000028	インプレッションツールⅢ	
	13B1X10031000029	Elos アクキュレートマルチユニットスキャンツール	

製造販売業者 / 株式会社カイマンデンタル
 製造業者 / バイオホライズンズインプラントシステムズ(米国)
 株式会社デンテック(東京)

クラス分類	承認・認証・届出番号	販売名
医療機器認証番号 (クラスⅡ)	230AGBZX00079000	セーフティドリル
医療機器届出番号 (クラスⅠ)	13B2X00094000210	インターナルダイレクトピックアップコーピング
	13B2X00094000211	インターナルヘックスドライバー
	13B2X00094000212	0.050° (1.25mm) ハンドピース用ヘックスドライバー ショート

製造販売業者 / 株式会社カイマンデンタル
 製造業者 / 株式会社デンテック(東京)

FAX オーダーシート

No.

●ご注文の際は、このオーダーシートを都度コピーしてご利用ください。

ご注文日	年 月 日 ()	ご担当者名	様	
医院名				
ご住所	〒			
TEL	— —	FAX	— —	
希望納期	年 月 日 () / 午前 ・ 午後	弊社営業担当		

●上記とお届け先が異なる場合はご記入ください。

お届け先	希望納期	年 月 日 () / 午前 ・ 午後		
ご住所	〒			
TEL	— —	FAX	— —	

- 平日 16:00 までのご注文分につきましては、当日発送いたします。16:00 以降のご注文分については、翌営業日の発送となります。
- 納期日に関しましては、地域・天候・交通事情等によりご希望に沿えない場合があります。あらかじめご了承ください。
- 通常便以外については別途料金が必要となります。1 納品先 1 回のご注文が 5,000 円(税抜き)未満の場合、800 円(税抜き)をご請求させていただきます。
- お急ぎの際は FAX 送付後、右記までお電話ください。(TEL.03-3238-7560)

	製品番号	製品名	個数(右詰)
1	<input type="text"/>		<input type="text"/>
2	<input type="text"/>		<input type="text"/>
3	<input type="text"/>		<input type="text"/>
4	<input type="text"/>		<input type="text"/>
5	<input type="text"/>		<input type="text"/>
6	<input type="text"/>		<input type="text"/>
7	<input type="text"/>		<input type="text"/>
8	<input type="text"/>		<input type="text"/>
9	<input type="text"/>		<input type="text"/>
10	<input type="text"/>		<input type="text"/>
備考欄			

Caiman Dental

番号をお確かめの上、ご送信ください。



FAX オーダー専用フリーコール
0800-700-9898
 または 03-3238-7561

Caiman Dental

株式会社 カイマンデンタル

〒102-0082 東京都千代田区一番町8番地15 一番町MYビル
TEL.03-3238-7560/FAX.03-3238-7561
<http://www.caimandental.com>



BIOHORIZONS®

2022.02 AMS

